

Hrvatski Glasnik

GLASILO HRVATSKOG KULTURNOG DRUŠTVA "NAPREDAK" ŽUPE SOLI

Godina I Broj 5 TUZLA, 1. OŽUJKA 1993. CIJENA : 2000 BHD - 250 HRD

RAMAZANSKI VAKAT I VRIJEME KORIZME PRIJE USKRSA

I u ramazanskom i u vremenu korizme, glavno obilježje je post. U mnogim obiteljima posta ima dosta jer vlada glad i rat, ramazanski post je strožiji a korizmeni duže traje. I jedan i drugi vode Bogu, dubovnosti, dobročinstvu, miru među ljudima. Završavaju se najvećim muslimanskim i kršćanskim blagdanima, Bajramom i Uskrsom. Hoćemo li imati mir kada uskoro našim susjedima čestitamo Bajram a nešto kasnije proslavimo Uskrs? Šeptansko vrijeme, vrijeme raskalašenosti, neumjerenosti i mačkara praznovano je u svijetu. Blagdani koje ćemo, usprkos svemu, proslaviti, znamenja su pobjede pravde nad silama pakla - džehennema. One, međutim, djeluju oko nas. Ima ih i u Genevi, Londonu, New Yorku ali našega đavola mi sami moramo istjerati i pobijediti. Ovo je naša stvar a ne njihova. Zbog nas i radi nas neće prekidati pokladno veselje. Naš križni put se nastavlja. Posavinom sela gore. U ime mira i ljubavi govorili su i molili se nadbiskup bosanski i muftija tuzlanski. Sada je vakat posta i vrijeme korizme radi vremena Uskrsa. Uskrsa ljubavi, sloge i mira, te skromnosti i mjere. Uvod u korizmu je "pepelnica" koja nam otvara oči da gramzivost ne donosi bogatstvo života, da je svaka slava kratka. "Sjeti se čovječe da si prah i da ćeš se u prah pretvoriti". Dolazi Bajram.

**SVIM VJRNICIMA ISLAMSKE
VJEROISPOVIJESTI ŽELIMO
RAMAZAN MUBAREK OLSUN**

**115 u Posavini:
ŠKORPION.
NE ODSUPRA**

INTERVIEW:

- Ivan Aralica;
- Slavica Bilić



**TUZLANSKI BON
- AUTOGOL**

KNEZ U ZAGREBU

SUSRET ČELNIKA OKRUGA TUZLA I HVO HZ HERCEG-BOSNA

Jasni obostrani interesi

U cilju suradnje tuzlanskog okruga sa HZ Herceg - Bosna, četveročlana delegacija je sredinom veljače bila na razgovorima u Mostaru. Naša delegacija je bila u sastavu: dr. Sadudin Hodžić predsjednik Vlade okruga Tuzla, Stjepo Pranjić tajnik Vlade, Ante Zvonar predsjednik Općinskog odbora HDZ Tuzla i Ivo Andrić - Lužanski dopredsjednik Skupštine okruga Tuzla. Delegaciju okruga Tuzla primio je gospodin Jadranko Prlić predsjednik HVO Hrvatske zajednice Herceg - Bosna. Razmatrano je niz suštinskih i bitnih pitanja među kojima izdvajamo prije svega početak suradnje na ekonomskom i političkom planu. U tom cilju treba prije svega izbjeći sve komplikacije i sukobe između Muslimana i Hrvata kako u Srednjoj Bosni tako i u bilo kojem drugom mjestu gdje ova dva naroda žive. Potrebno je osigurati neometan transport roba i materijalno - tehničkih sredstava. A upravo okrug Tuzla tu može i treba da utječe na ostale kao sredina za primjer u tim odnosima. A što se tiče prometa, gospodin Prlić je rekao da će uz urednu dokumentaciju svaki konvoj proći. Gospodin Hodžić je između ostalog rekao sljedeće: "Tražimo da se naša sredina gleda drukčije jer mi smo u zajedničkoj borbi, protiv istog neprijatelja, pokazali zajedništvo naša dva naroda. Želja nam je, da ličnim primjerom pomognemo i utječemo na svaku sredinu gdje do sukoba dođe. Niko nema pravo da djeluje protiv prirodne veze Hrvata i Muslimana, odnosno protiv RBiH i Republike Hrvatske. Svi trebaju i moraju da se ugledaju na odnose u tuzlanskoj regiji gdje živi 800 tisuća Muslimana i 60 tisuća Hrvata". Razgovori delegacija su urodili plodom te je dogovoreno sljedeće: I jedna i druga strana će učiniti sve da pomognu u razrješavanju svih nastalih sporova. Zajednički je cilj i jedne i druge Vlade da gospodarstvo odnosno industrija počinje sa radom gdje god to može. Na putu kojim se trenutno koriste, konvoji

a prije svega transporti nafte i naftnih derivata za našu regiju, imati će dobro osiguranje.

Obje Vlade su istakle nezadovoljstvo radom republičke Vlade, te će tražiti da republička vlast radi na deblokadi prometnica. Razgovori su inače vođeni u prijateljskoj atmosferi i završeni su uz uzajamno uvažavanje obje strane.

Nakon razgovora upriličen je četrdesetominutni razgovor na Radio postaji Mostar za gospodina Sadudina Hodžića i gospodina Antu Zvonara. Sljedeći sastanak dvaju delegacija trebao bi se održati u Tuzli.

Ivo Andrić Lužanski

PORUKE I PITANJA IZ ZOVIKA KOD BRČKOG

Kome trebaju svade

U Zoviku kod Brčkoga, nedavno je održan sastanak predstavnika ovog sela sa predstavnicima općine Brčko, potom predstavnicima Regionalnog odbora SDA i Komande 2. korpusa Armije BiH. Tema skupa, sa kojeg nije izdato nikakvo službeno saopćenje, bile su nesuglasice koje su se posliednjih dana javljale u tom području, a



tiču se zajedničkog života Hrvata i Muslimana. Ionako teški uvjeti života, kao da su nekima prilika za ostvarivanje ciljeva koji ne ulijevaju optimizam. Učestale provokacije, poneka pljačka hrvatskih kuća, te druge nedaće, potaknule su predstavnike Zovika i drugih sela da zatraže objašnjenja ali i pomoć. U ime općine Brčko, skupu je prisustvovao gospodin Mustafa Ramić, predsjednik Općine, a u ime Komande 2. korpusa gospoda Dragan Kovačević i Salih Kulenović, koji je ujedno i predsjednik Regionalnog odbora SDA. Na skupu su učestvovali i gospodin Pejo Banović, predsjednik HVO Tuzla, fra Petar Matanović, predstavnici Zovika i drugi. Razgovaralo se dosta otvoreno, mnogo otvorenije nego što bi se moglo očekivati za skupove kojima prisustvuju novinari. Dosta vremena utrošeno je u razjašnjavanju ciljeva djelovanja ekstremista svih boja, a posebice o učestalom proturanju teze o navodnom izdajstvu Hrvata na pojedinim bojištima!!! Sve to prigovara se ponajviše Zovičanima, ljudima koji su ugodili 430 obitelji srpske nacionalnosti iz Bukvika, a to im prigovaraju Muslimani. Istovremeno, u Zoviku je smješteno više od 2000 Muslimana, ali nekima ne odgovara sloga, pa izazivaju ekscese koji mogu koristiti jedino-četnicima. Crv sumnje se uveliko uvukao, a prema zajedničkom mišljenju, tome najviše doprinose oni koji nisu rođeni na tlu Posavine. Takvi podmeću i podstiču pomisao o odlasku, pa je sasvim umjesno pitanje, za čiji interes oni rade, i mogu li vlasti, vojne i civilne, tome stati ukraj, i, da li to žele?

SVEČANOST U BISTARCU

Pobvaljena bojna "Prima"

Prošle srijede u Bistarcu je bilo nesvakidašnje svečano, i to sa posebnim povodom. Sa bojišta su se vratili bez gubitaka momci iz bojne "Prima", satnija "Zli jarići". Branili su Bosnu, a ujedno i čast hrvatskog bojnika, člana HVO. Riječ je o onim istim junacima koji su uvijek bili tamo gdje je najteže. Ovo nije ocjena novinara, već ocjena ljudi iz vrha 117. brigade, a izrekli su je na svečanom prijemnom za momke iz bojne "Prima" i momke iz 2. samostalnog odreda "Lukavac". Bistarčani su bili zaista gdje je bilo najteže, i to se ne smije zaboraviti. Odmor je tek priprema za nove zadatke koji ih čekaju na putu do slobode.

Svečani prijem, priredjen za Bistarčane i Lukavčane bio je izuzetna prilika da se ratnici sretnu na jednom mjestu, jer to nekad nije moguće. Domaćini su se potrudili, da za ovu priliku sve bude kako treba, pa je bilo i pjesme i prepunog stola sa svim onim što čini

bogatstvo djakonija. Ovom prigodom pročitana je i naredba pristigla iz Komande i OG 1 za Bosansku Posavinu, kojom su pohvaljeni 2. samostalni odred "Lukavac", zatim Treća četa 3. bataljona 111 brigade, Prva četa 4. bataljona 117. brigade, i kako stoji u Naredbi, odjeljenje HVO Bistarac, te na kraju vod Vojne policije pri 117. brigadi. Tako eto Bistarčane ne mimoiđez ni vojnička priznanja, kao još jedna potvrda njihovog časnog borbenog duha. Uspjesi bojne "Prima" iz Bistarca kao i satnije "Zli jarići", mogu biti i mnogo bolji, ali im ponekad nedostaje materijalna podrška, koju traže u Lukavcu, ali ne dobiju uvijek s obzirom da su u sastavu 115. brigade HVO "Zrinski", a ne u sastavu lukavačke 117. brigade. Valjda je zato "moralista" bojne "Prima" u kratkom obraćanju na svečanom prijemu, istakao i želju, da ubuduće ne bude slučajeva, da nečega ima, a nema.

IMENOVANJA

Mijo Čajić u "Zrinskom"

Na dužnosti pomoćnika zapovjednika 115. HVO brigade "Zrinski" odnedavno je gospodin Mijo Čajić, diplomirani ekonomista, zaposlen u "Kreki". Čajićevo imenovanje je objelodanio zapovjednik "Zrinskog", gospodin Zvonko Jurić, nakon što je ovaj financijski stručnjak bio kandidiran za mjesto povjerenika za financije u HVO HZ Soli. Prelazak Mije Čajića i samo postavljenje, u 115. brigadi, trebalo je mnogo ranije biti realizirano, ali se procedura prelaska iz Armije BiH, unekoliko odužila.

INTERVIEW Bosne će biti i nakon Geneve i New Yorka

IVAN ARALICA,
KNJIŽEVNIK

Dobro je da su Hrvati pomogli obrani Bosne i odigrali majeutičku ulogu u potvrđivanju državnosti Muslimana, ali iz toga ne bi trebalo izvlačiti pretjerano posesivne zaključke. Čedo koje se rodilo htjet će svoj samostalni život i ispravnije je težiti da se živi uz njega nego s njim. Zajednička kuća može i mora, ali zajedničko kućanstvo nigdje ne valja.

Jedan od prijelomnih trenutaka u novijoj povijesti Bosne i Hercegovine je i mirovna konferencija, započeta u Genevi a nastavljena u New Yorku. Pitanjem o sudbinskom raspletu u Bosni i o tome hoće li ona nadživjeti ovu najnoviju egzistencijalnu krizu obratili smo se hrvatskom književniku Ivanu Aralici, vrsnom "anatomu" bosanskog bića.

Gospodine Aralica, više romana Vašega književnoga opusa obrađuje teme iz hrvatske i franjevačke prošlosti u BiH. Nema sigurno nijednoga župnog ureda niti izobraženog čovjeka koji nema Vaša sabrana djela ili barem jedan od Vaših romana. Vaše ime i Vaše knjige postale su znakom trajanja i bića toga naroda. Očito ste pogodili bilo Bosne. Otkud Vaše zanimanje za povijest hrvatskog naroda u BiH i na osnovi čega ste tako umješno otkrili senzibilitet toga naroda?

Ivan Aralica: Oni dijelovi hrvatskog naroda koji su nastajali raseljavanjem Bosne i Hercegovine za turskim osvajanjima, po onaj uzrečici "kuda Turčin s čordom, onud fratar s torbom", predstavljaju jedinstvenu etničku cjelinu, po kulturi, po jeziku i svemu ostalom. Što je razumljivo jer je matrica bila ista. Uz Bosnu i Hercegovinu kao matricu, tu su naseljenja u Dalmaciji sve do mora, u Lici sve do Brinja, u velikom dijelu Slavonije i Posavine, u Bačkoj i još ponegdje. Razlike koje su se među tim naseljenjima javljale, samo su obogaćivale baštinu izvornog etnika i meni, koji sam rođen u zaleđu dalmatinske obale, nisu predstavljale nikakvu prepreku da se uživim i u matricu svoga etničkog porijekla. Dapače, predstavljale su izazov, da se vratim svom korijenju i da povežem što je vrijeme rasijalo "putevima bez sna" i da, ako mi to uspije, ponovno uspostavim jedinstvo hrvatskog naroda...

• U mitizirana mjesta hrvatske povijesti u Bosni spadaju Rama, Olovo, Jajce, drevni franjevački samostani. Vi ste posebice opisali Ramu i djelomice Jajce odn. Podmilačje. Kako Vas se dojmila tragedija grada Jajca i njegove okolice koncem listopada prošle godine?

IA: Ah, kako! Kao da vam kidaju dijelove tijela i dijelove duše. Pogledate li kraj teksta nekih mojih romana, vidjet ćete da sam ih napisao na Vlašiću, na Babanovcu. I roman koji tek sada pripremam za tisak napisao sam na Babanovcu. Tamo sam napisao i scenarij za film o ukazanju u Međugorju, koji će se snimati ove godine. S Babanovca sam sišao u Zagreb kad su počela vrenja u Bosni. Sve je to doprinisilo da gubitak kolibe u kojoj sam pisao i predjela u kojima sam boravio doživim kao gubitak svog vlasništva. Osjećao sam se poput onog Andrićeva bega što sanja kako mu, kao tepih, ispod nogu izmiče zemlja. No, dat će Bog, ponovno ćemo se mi tamo vratiti. To će biti travnička hrvatska provincija. Ja

možda i ne, što i nije važno, ali Dobretičani sigurno hoće.

• Kako vidite perspektivu hrvatskoga naroda u BiH i hoće li biti Bosne i nakon ovih pregovora?

IA: Što se Bosne tiče, dakako da će je biti nakon pregovora. Upravo će je tada biti i bit će je, milom ili silom, po formuli, ustavnoj, vojnoj i teritorijalnoj, koja je u Ženevi zacrtana i koju će svi morati prihvatiti. Ne kažem da neće biti dogovornih izmjena, ali zacrtana formula neće se mijenjati. Neke naznake takvog rješenja, u prvom redu mislim na stvaranje kantona, sada provincija, a i ono ostalo, prvi sam bacio na papir i time izišao u javnost, što je hrvatska zajednica u Bosni objeručke prihvatila, a mnogi u Hrvatskoj dočekali na nož. Ali, samo će Bog znati koliko sam se zbog toga grizao i pitao jesam li imao pravo. Sad, kad se to pretvorilo u ženevsku formulu, kad su i pametniji vidjeli da je to dobro za sva tri naroda, lakše mi je pri duši.

• Iz Vaših se romana može vidjeti da poznajete bosanske Muslimane. Koje su to odrednice identiteta bosanskih Muslimana i kako gledate na njihovu sudbinu u ovom prijelomnom trenutku?

IA: Ono što mi se čini važnim u ovom trenutku, a što do sada nisam rekao, jest da su Muslimani iz perioda u kojem su dekretom i svojim vitalizmom promovirani u naciju prešli u fazu kad, kao svaka nacija, trebaju pokazati državnost u punom smislu riječi, i da stvore državnu organizaciju, i da uspostave državničke odnose prema dionicima iste države, i da obrane tu državu i mnogo toga što slijedi iz državotvorne misli i državotvornog ponašanja. To je proces, proces na početku, čak i u znatnom zakašnjenju, ali uza sve to nezaustavljiv proces.

• Mi smo u BiH skloni promatrati bosanske Muslimane kao dijaloški i ekumenski most između Europe i islamskog svijeta, a sada je sve više u optičaju mišljenje da su oni zapravo islamski most prema Europi. Što biste rekli na to?

IA: To je toliko široka tema da bih o njoj mogao napisati više ogleđa, tim prije što imam u pripremi, ali se s njima ne pouzdavam ići u javnost zbog delikatnosti odnosa između Hrvata i Muslimana i koristim ih samo za kućnu upotrebu. Ipak, jednu mrvicu mogu reći. Tko god poznaje islam i tko god poznaje ponašanje etničkih zajednica u trenutku egzistencijalne ugroženosti, taj je mogao očekivati skretanje Muslimana prema fundamentalizmu, prema svojoj matrici, i pretvaranje zbudjenih ljudi, izvrnutih brutalnom uništavanju kakvo Europa ne pamti, u "božje ratnike", a rata u "sveti rat", gdje se ne pita koliko će koštati obrana doma, sloboda i stvaranje svog državnog prostora. Gdje god

sam mogao, ja sam na takav razvoj upozoravao, ali pomoći nije bilo ni od kuda. Ako su danas Muslimani manje most između Europe i islamskog svijeta, onda je tomu kriva europska nesklonost da ih se još na početku sukoba zaštiti. Kad te živa mačeha odbaci, orda se vraćaš na majčin grob, iako znaš da je majka mrtva i da ti, osim duhovno, ne može pomoći. I rekao bih još da ne podliježemo srpskoj propagandi o bosanskim Muslimanima kao islamskičkom mostu prema Europi, koliko god nam se fundamentalizam ne svidao, nego uvjeravamo mačehu da ih zaštiti, pa onk više neće ići na groblje. Na koje ih je Europa optjerala.

• Nama se u Bosni čini da Hrvatska po svaku cijenu želi pobjeći s balkanske vjetrometine i što prije postati ravnopravnim europskim dijelom. Kako sada, pošto je već zaustavljen srpski hegemonizam i imperijalizam, vidite perspektivu nacionalnog, religijskog i kulturnog pluralizma na ovim prostorima?

IA: Vama se čini? Pa, čini se i nama u Hrvatskoj da Slovenija pere i noge i ruke od Balkana da bi mogla u Europu, a ipak su joj na Balkanu i noge do koljena i ruke do lakata. Ma kakav bijeg Hrvatske s Balkana u Europu? U Europu se može samo na ledima Balkana. To je o tom bijegu u Misir, a što se tiče moga pogleda na pluralizam ovih prostora, ja se držim načela da je separatizam koji teži integraciji s drugima, ne gubeći pri tom ništa od svoje osobnosti, prirodan poredak svijeta. U skladu s tom tezom držim da će registar pluralizma na Balkanu nakon rata ostati isti kakav je i prije rata bio, ali će svaka jedinka imati više separatnog života, u svojoj zajednici, u svojoj državi, u svom kantonu ili provinciji. To pretpostavlja velike seobe. One su u tijeku, a kulminirat će tek poslije rata, u godinama mira.

• Stalno se operira s nerazumijevanjem naše situacije od strane zapadnoga svijeta. Što Vi mislite o tome?

IA: Kad pomislim na njihovu sporost, i ja bih ih dao belaju. Ali, ruku na srce, zar je nas bilo lako razumjeti, zar ti zapadnjaci ne uče mnogo i brzo, zar ti zapadnjaci nisu opterećeni teškim iskustvima iz ovakvih sporova i zar im nije trebala zorna nastava, da vide očima sve ono što su vidjeli, pa da nas razumiju? Ali, ne brinite, oni će svoj posao obaviti! Koliko će nas koštati njihova sporost? Pa, budimo pravedni, ovo je naša stvar, a ne njihova i prirodno je što žele da nas košta više nego njih.

Razgovarali: A. Batinić i I. Marković



P.P. AUTOKAROSERIJSKI SERVIS
Orabovićkić
 75000 TUZLA • Crno Blato br. 121
 Telefoni (075) 31-425, 232-818
 Telefax (075) 232-818

BIRO ZA RATNE ZLOČINE TUZLA

1.600 potencijalnih zločinaca

Dobri rezultati postignuti su na prikupljanju dokumenata i svjedoka o genocidu, pljački, silovanju, uništavanju imovine i spomenika na terenu sjeveroistočne Bosne.

Biro za ratne zločine u Tuzli, koji dobrim dijelom funkcionira kao regionalna institucija, postoji i radi od 20. srpnja 1992. godine. Ova institucija, bar prema onom što je nedavno saopćeno na sjednici IO općine Tuzla, koji je razmatrao rad i dalje potrebe Biroa, predano radi svoj posao, i do sada je postigla vrlo dobre rezultate. Saopćava se da je Biro do sada stavio na popis oko 1.600 lica potencijalnih ratnih zločinaca, odnosno izvršilaca najtežih radnji nad jednim narodom, genocida. Tu su i druge vrste ratnih zločina protiv civilnog pučanstva, ranjenika i bolesnika, zarobljenika, poticanje na genocid i ratne zločine, pljačke, uništavanje kulturnih i historijskih spomenika, zloupotrebe međunarodnih znakova.

Tuzlanski Biro raspolaže obimnom dokumentacijom o izvršenom genocidu nad muslimanskim, hrvatskim i drugim narodima, onima koji nisu pravoslavne vjere i Srbi po nacionalnosti. Biro ima prikupljene podatke i svjedoke, filmove, kazete, slike, o svim mogućim zločinima koja su na ovim prostorima izvršili četnici i agresorski zlikovci. I na području sjeveroistočne Bosne agresor je



vršio masovna ubojstva na veoma svirep način, u skupinama od po 30, 60 ili 100 lica (Bratunac, Vlasenica, Bijeljina). Vršeno je prinudno iseljavanje civila iz sela i gradova

(Zvornik, Brčko), odvođeni su mještani u koncentracione logore (Karakaj, Brezovo Polje). Izvršene su brojne pljačke i paljevine čitavih sela, silovano je na tisuće maloljetnica i žena. U više mjesta su organizirane specijalne grupe i jedinice za vršenje genocida, i ratnih zločina (Pelemiš, Ozren, Lopare, Čaklovići, Požarnica). Biro za ratne zločine snabdijeva potrebnim podacima sve institucije i bit će u položaju da može pružiti dokazni materijal i svjedoke za suđenje ratnim zločincima sa našeg i drugih prostora. Do sada su tuzlanskom Birom stigla priznanja i iz inozemstva, a ovdje se podacima opskrbljuju i novinske ekipe iz inozemstva. Uvodi se sve stručniji i sustavniji rad. Od IO općine je zatraženo da pruži dalju pomoć u radu ove institucije (prevoditelji, drugi kadrovi, stanovi, automatska obrada podataka, vođenje evidencije). Biro skreće pozornost na namjeru agresora da uništi tragove ratnih zločina, i zato treba na vrijeme prikupiti dokumentaciju, sačuvati svjedoke. Biro ima dokumentaciju za 15 osoba koje su bile izložene ratnim zločinima, koje su očevici ubojstava, paljevina, pljački, silovanja.

Za koju nedjelju bit će tiskana publikacija o dosad prikupljenim podacima i izvršenim zločinima. Ovdje treba da dođu svi oni koji mogu pružiti dragocjene podatke o genocidu i izvršenim zločinačkim radnjama na nedužnom pučanstvu.

M. B.

OSNIVANJE MEĐUNARODNOG SUDA ZA RATNE ZLOČINE FARSA ILI ALIBI ZA NEMOĆ

Jugoslavenski Nirnberg?

Na posljednjoj sjednici Savjeta sigurnosti donijeta je Rezolucija pod brojem 808. kojom se zahtijeva osnivanje Međunarodnog suda za ratne zločine počinjene na teritoriji bivše Jugoslavije od siječnja 1991.g. U normalnim okolnostima samo bi mogli pozdraviti takvu odluku Međunarodne zajednice i konstatirati kako će pravda na kraju ipak pobijediti a zločince stići zaslužena kazna. U aktualnim komentarima često se uspoređuje suđenje u Nirnbergu i to buduće suđenje a previđaju se neke primarne činjenice. Zločinci kojima se sudilo u Nirnbergu i u drugim gradovima, bukvalno su sjedili na optuženičkoj klupi i jedino su oni i odgovarali za počinjene zločine. Mnogi njihovi suborci i suzločinci koji su imali više sreće ili pameti pa su na vrijeme predosjetili propast njihovih režima pravodobno su promijenili životnu sredinu. Ostatak života su, uvjetno rečeno, bezbrižno proveli po zemljama Južne i Sjeverne Amerike a poneki su prenosili svoja "znanja" onima koji su htjeli to da plate. Iako su mnogi od njih bili zvanično osuđeni u odsutnosti, nitko se nije previše trudio i da ih izruči u ruke pravde, a ako se to i događalo, uglavnom su to bili starci čije pogubljenje bi izazvalo suprotan efekat od željenog. Jedina prava opasnost koja je prijetila tim zločincima bila je izraelska tajna služba "Mosad" koja je provodila pravdu na svoj način (otmica Ajhmama i njegovo pogubljenje u Izraelu). Ako dođe do suđenja "našim" zločincima ili bolje reći krvnicima onda će se fa suđenja odvijati u odsutnosti okrivljenih. Postavlja se pitanje, ako budu osuđeni, u što ne sumnjamo, tko će ih izručiti odn. privesti na izdržavanje kazne. Njihovi sljedbenici ili naredbodavci sigurno neće. Drugo je veliko pitanje, ali ne manje značajno, da li se može suditi nekome s kim pregovarate i eventualno potpišete dogovor o miru. Ako mir zaživi a optužnice se podignu samo protiv jedne strane, uvijek će se naći moćni zaštitnici (u srpskom slučaju to je Rusija) koji će spriječiti provođenje pravde. S druge strane tu je i problem vlastitih zločinaca koji, htjeli mi to priznati

ili ne, također postoje. Već stoljećima se uz mirovni ugovor vezivalo davanje amnestija ratnim zločincima. Tek 1919.g. pri zaključivanju Versajskog mira, utvrđeno je pravo sudova zemalja Antante da kažnjavaju njemačke ratne zločince, ali do takvih suđenja nije došlo. Ni nakon sukoba do kojih je dolazilo u poslijeratnom razdoblju nije bilo suđenja za ratne zločine. Nije ih bilo za pripadnike francuskih legionara poslije rata u Indokini i Alžiru, a također ni američkim vojnicima poslije rata u Vijetnamu iako su se tamo događali stravični zločini. Nikada se nije sudilo pripadnicima pobjedničke strane ma što oni učinili (bombardiranje Drezdena u kojem je poginulo više civilnog pučanstva nego u Hirošimi; Englezima koji su predali partizanima više od 200.000 vojnika sa ovih prostora, a znamo kako je većina završila...). Sve ovo navodimo jer je potrebno shvatiti da suđenje za ratne zločine počinjene u ratu nije samo po sebi razumljivo, nego je prije rijedak izuzetak. Jedini način na koji zločinci mogu biti kažnjeni je da budu vojnički pobijedjeni i uhvaćeni. Da li imamo snage da to i ostvarimo prilično je diskutabilno, usprkos mnogim zaklinjanjima o borbi do konačne pobjede. Ne smijemo zaboraviti da pravda i dobro nisu uvijek pobjeđivali (Franko u Španjolskoj, Pinoče u Čileu, bezbrojni mali diktatori u afričkim zemljama...).

Z.Sučić



NOVAC I ZBIVANJA OKO NJEGA

Tuzlanski bon - autogol

Kada je uveden BH dinar, za ukupnu emitiranu masu tada se moglo dobiti 15 milijuna DEM. Nakon posljednje dinarsko - bonovske lakrdije, ista masa vrijedi tek 300.000 DEM.

načno je dotukla BH dinar, pa je za samo tri dana dinar srozao toliko da je za jednu marku trebalo platiti 100.000 dinara! U Živinicama i 150.000 dinara!! Kako se moglo dogoditi da za tako kratko vrijeme gotovo sva dopremljena količina bonova bude puštena u opticaju? SDK ima svoje bljedunjavo objašnjenje. Svi su podigli što su htjeli, a da pri tome nitko nije pitao, za koje namjene se podiže tolika

sitni mjenjači, jer je glavni posao već bio obavljen. Policija i SDK, su u međuvremenu priopćili da nisu pronašli niti jedan primjerak falsificiranih bonova, ali iz poslovične obazrivosti nisu tvrdili da ih nema. Tih dana trgovci su naprosto poludjeli, jer su "sirotanovići" s plaćama od dvadesetak tisuća naprosto kupovali sve odreda, tek da utope bonove od prodatih maraka. Mnoge radnje su naprećac

Trostruko obezvređivanje

Prvi put tržišna vrijednost DEM-a u odnosu na BH dinar, naglo je skočila već prilikom same pojave, odnosno uvođenja dinara, na kon razvoda sa jugo - dinarom. Drugi put je to bilo polovicom prosinca, kada je BH moneta ponovno naglo ustuknula, jer su prednovogodišnji dani u Tuzlu ilegalno donijeli velike količine dinara koji u pojedinim dijelovima Bosne i Hercegovine uopće nisu ni bili u opticaju. Treće i najveće, ponižavajuće obezvređivanje BH dinara, kulminiralo je 12. veljače kada je u Tuzli plasirano više od osam milijardi bonova sa datumom izdavanja 25.01.1993. godine.

gotovina. U SDK čak nisu ništa ni sumnjali. Na tuzlansku crnu burzu sručili su se i "biznismeni" mnogih društvenih firmi, a o privatnim da se i ne govori. Brdo bonova pretočeno je u marke.

U međuvremenu je policija radila svoj posao, ali po onome što se u javnosti zna efekti i nisu nešto posebni. Opet su pohvatani

privremeno zatvorile vrata, ali su nasuprot tome, neke utrostručile cijene.

Ovih dana kad se pomno prate efekti prvih poteza regionalnih vlasti u oblasti novčarskih tokova, jedini vidljivi znaci da je nešto učinjeno jeste pusta tuzlanska devizno - dinarska tržnica, uz određeni povratak dostojanstva dinaru. Tečaj je spao na početni, petnaest tisuća za marku (u vrijeme nastanka ovih redova) pa se očekuje onaj normalni rast inflacije, kako stručnjaci kažu, normalan za sadašnje uvjete. Povučeni su bonovi i zabranjene sve transakcije ovim papirima, izuzev BH dinara, a da ne bi došlo do problema druge vrste, Tuzlaci su kruh i mlijeko dobivali besplatno, samo za svoje redovne kupone racionalirane opskrbe. Tako su eto i siromasi osjetili neku korist. Dok policija obrađuje pojedine sumnjive osobe, potencijalne krivce, odbijajući da o svemu iznese bilo što konkretnije, Tuzlacima preostaje da malo porazmisle i o onim drugim krivcima, onima u državnim institucijama koji su i suviše dugo žmirili na višestruke monetarne udare. Osim, ako dio ljudi od vlasti i utjecaja nisu i sami upleteni u ovo prljavo dinarsko - devizno kolo. Ili će sve biti i ostati po onoj poznatoj, da riba zaista smrdi od glave, ali da se čisti od repa.

M. D.

EPILOG JEDNE LJUBAVI

Arkane, go home!

Poslije nedavne uspješne akcije hrvatske vojske na oslobađanju Maslenice i zadarskog zaleđa, preplašeni krajiški Srbi sa oduševljenjem su dočekali dolazak Željka Ražnatovića Arkana i njegovih dobrovoljaca. U prvij izjavi za kninsku TV Arkan je poručio, ni manje ni više, da će se Srbi, ovaj put, zaustaviti tek na srpskom moru, u srpskom Zadru! Prođe otada više od dvadesetak dana a Arkan je srpsko more mogao samo nacrtati na papiru. Međutim, njegovi dobrovoljci, branitelji vascelog srpstva, pokazale svoje pravo lice. U nedostatku bogatih hrvatskih domova počele naplaćivati svoje usluge iz srpskih kuća a sam Arkan začeli da se igra političara i svog duhovnog oca Miloševića. Prema izvješću kninske televizije, počeo je da se miješa u politiku i da smjenjuje "provjerene" krajiške kadrovike. U stvari, nastavio je da radi ono što je radio i prije, da povlači konce na čijem kraju se nalaze poslušne marionete. Takve Arkanove aktivnosti nisu naišle na odobravanje njegovog dojučerašnjeg pobratima, kninskog šerifa, Milana Martića. Prema istom izvješću, Martić je naredio Arkanu da napusti teritoriju Krajine usprkos nebrojenim poljupcima koje su, kao zalag vječne ljubavi, izmijenjali pred TV kamerama. Što to znači? Da li su marionete odlučile da zaigraju vlastitu igru ili su se Srbi u Hrvatskoj počeli osvješćivati i uvidati pravo lice svjetskih kriminalaca koje su sami proglasili novokomponiranim narodnim herojima? Nažalost, nije ni jedno od toga. U pitanju je najobičnija borba za vlast, a zna se tko u takvoj borbi najviše strada. Ako je Arkan postao nepoželjan u Krajini, kod bosanskih Srba još uvijek dobro kotira. Zbog toga možemo očekivati da će se uskoro preseliti na ove strane i preko nedužnih žrtava nastaviti svoju podlu misiju.

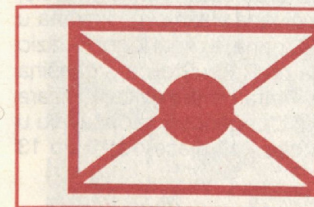

Suradujte u svom listu
Hrvatski Glasnik



TERMICA TUZLA

7500 TUZLA, M. BUŠATIJE 47 TELEFAX 075/226-388

Kraj svakom kolebanju

HVO BISTARAC

Dočekavši bojovnike bojne "Prima" u čijem je sastavu i satnija "Zli jarići", razgovarali smo sa dva čovjeka: Mijom Božićem i zapovjednikom Brankom Leskovarom. Mijo Božić je organizator otpora agresoru za koji se pripremao još od sukoba u Sloveniji. Petnaest godina je radio u Njemačkoj gdje je sa distance imao bolji uvid u razvitak društvenih i političkih događaja u našoj bivšoj državi Jugoslaviji. U prijelomnim trenucima za Hrvate, Bosance u svom Bistarcu bio je glavni čovjek u stvaranju HVO Lukavac. Pričao nam je o strahu i inerciji naroda koji je teško primao i teško se mirio sa istinom da se i ovdje sprema isti proces koji je u Hrvatskoj provodio agresiju sa do sada nepoznatim okrutnostima. Sa Ivom Andrićem - Lužanskim iz Živinica i nekoliko bliskih, povjerljivih ljudi iz Hrvatske je nabavio oružje koje je u svom kamionu provlačio kraj patrola JNA. Nailazio je na nerazumjevanje kolebljivih ali i na otvorene prijetnje organiziranog neprijatelja. Jedna od tih prijetnji bi imala humoristični doseg kad ne bi za svrhu imala ciničnu prijetnju. Kao i mnogi ljudi ovog kraja Ivo ima nadimak - Zec. Jedno jutro nađen je zec obješen na oglasnoj tabli sela. Poruka je bila jasna, ali bez umjetničkog dojma i sa kontra-efektom, jer je izražavala silu agresora na nejači mađu životinjama. Led je probijen. Slijede akcije kod mosta na Spreči, formiranje odreda, početak rata na Brčanskoj malti, te organiziranje naroda u HVO postrojbu.

Najviše me ljuti, kaže Mijo kada Hrvatima Bosancu iz Bistarca kažu da on ima rezervnu domovinu, Hrvatsku. Nemamo mi druge domovine, a tko god tako tvrdi naš je okupator i s njime se treba obračunati. Mi ostajemo ovdje.

Simbiotici

Simbiotici su građani koji su ostali a pomogli su drugim građanima da odu i prije i poslije D-dana tuzlanskog. S onima kojima su omogućili da naprave vikendice na Desnoj obali, kupe stanove u bivšoj prijestolnici, te zadrže ili promijene stanove koje im je "poklonilo" društvo, a neki čak i da dobiju miraz od 24 plaće, dugo su živjeli u simbiozi. Pošto se nisu namah javili u NOB, sada se satiru da pokažu da su "veći katolici od Svetog Oca" (za što vjerojatno postoji bolji slogan u b-jeziku). Sada se oprezno okreću ne bi li kao bludni sinovi pripušteni vjeri i sposobni su, i spremni su na sve moguće nepodobštine. Prilično im uspijeva. Mnogi su jučer bili vodonoše, a danas su vrhovnici.



U zajedničkim postrojbama naše vojske, bojna "Prima" se bori u zoni odgovornosti II. korpusa. To su hrabri i disciplinirani bojovnici kojima treba dodatni vojnički odgoj radi provođenja specifičnih ratnih operacija koje se na našem bojištu izvode. Tu dolazi do izražaja funkcija našeg drugog sugovornika časnika Branka Leskovara. Školovani zapovjednik koji je ranije zauzimao značajna mjesta u našim postrojbama od skoro je u Bistarcu. Bojovnici



HVO s kojima smo razgovarali o Leskovaru govore lijepo i od rada s njim očekuju povećanje svoje bojovničke efikasnosti. Oružje koje je nabavljao Ivo Božić - Zec, danas je mnogo modernije, a način ratovanja odveć kompliciran, tako da momcima koji su počeli otpor pripada slava ali i priznanje što su u svoje redove privukli takve domoljube i znalce vještine bojevanja kakav je Branko Leskovar.

Lj. A.

GENOCID U ZVORNIKU

Ubijeno 4.000 civila

Nakon devetomjesečne šutnje i istraživanja zločina koji su počinjeni nad civilima u Zvorniku travnja 1992. godine, na konferenciji za novinstvo u 2. korpusu Armije BiH, saopćeno je da se raspolože s podacima, imenima i svjedočanstvima o nevidenim zločinima nad nedužnim civilnim pučanstvom. Tada je, da podsjetimo, na radnom mjestu, ubijen i dopisnik "Oslobodjenja" Kjašif Smajlović.

Obavještajni i organi sigurnosti Armije BiH posjeduju sada dokumenta iz kojih se vidi da je u selu Jordan još krajem veljače 1992. godine, agresor i SDS formirao specijalnu jedinicu za etničko čišćenje Zvornika i istočne Bosne, za ubijanje civila, žena i djece, za silovanje. Sve da bi ostvarilo svoje monstruozne ciljeve i formirao veliku Srbiju. A agresor i domaći četnici su za 20 dana likvidirali oko 4.000 civila. Najviše Muslimana, ali i svih drugih koji nisu pravoslavne vjere. Na tim poslovima bila je zaposlena specijalna četa sa sedam vodova formirana u selu Jordan. Na njenom čelu nalazio se četnik i vojvoda Brano Radić. Njegovi pomoćnici, komandiri vodova, bili su: Ilija i Cvijan Mihajlović, Duško Radić, Rade Radović, Slaviša Stojić, Miloš Jeremić, Kiro Vidaković. Devetog travnja ovi zlikovci su u logor "Alhos" doveli 90 "robijaša" iz predgrada Zvornika. Iz te skupine, navodno, spasilo se samo 20 lica, otkupom života.

"Spacijalci" za etničko čišćenje iz Diviča eksportiraju u prvom čišćenju oko 400 lica, od kojih je bilo 50 djece. Sumnja se da je iz ove skupine itko preživio. U likvidaciji civila isticali su se Rade Stojić, Vojo Lazić, Vukašin Radić, Rade Lazić, Mika Tešić, Ljubo Jokić, Vlado i Dragan Matić. Zapovjednik tzv. jedinice "Studen" bio je iz Srbije.

Detaljno etničko čišćenje Diviča izvršio je novi vojvoda, kapetan bivše JNA, Dragan Jokić, iz Pančeva. Njegova jedinica nosila je ime "Legenda". U drugoj raciji u Diviču pod komandom "Studenog" i "Legende", sredinom travnja odvedeno je u logor oko 3.000 lica, civila. Potom je uslijedila opća pljačka. Silovano je 16 maloljetnika a u tome su prednjačili Vukašin Radić, Dragan Matić, Mika Tešić, Rade Lazić. Lijepo djevojke su isporučivane vlasnicima kavana u Srbiji. Likvidacija Divičana, po kratkom postupku, trajala je samo 20 dana, a drugi logor nalazio se u tvornici obuće "Standard". Za ovaj zločin najveći teret pada na Radu Stojića, Vukašina Radića, Radu Lazića, Voju Lazića, Ljubu Jokića, Dragana Jokića, Petra Hajdukovića, Velizara Simića, braću Repić i tzv. "Žuču", te dvojicu vojvoda, "Studenog" i "Legendu", saopćavaju u Tuzli. U "Standardu" je tog kobnog travnja 1992. bilo zatočeno oko 700 djece od 10 do 13 godina, i nad njima je izvršen najsvirepiji zločin.

M. B.

IZBORI U HVO TUZLE I HZ SOLI

Dogovor za novi početak

Za predsjednika Općinskog odbora HVO Tuzla, izabran Pejo Banović, a za predsjednika HVO HZ Soli, Ivo Andrić - Lužanski. Izbori jedan od najvažnijih zadataka od osnutka.

Okončan je jedan, bez sumnje, veliki i nadasve ozbiljan posao. Organizirani su i provedeni izbori u HVO Tuzla, te HVO Hrvatske zajednice Soli, što bi u konačnom trebalo da predstavlja kamen međaš za novi stil rada, sa više sloga ka zajedničkom cilju, očuvanju nacionalnog i kulturnog identiteta Hrvata na ovom području. Principi legaliteta i legitimiteta, proklamirani su na Prvom saboru HVO Tuzla, a trebali bi u suštini značiti i skidanje oreola sumnjičavosti



u pojedine poteze i namjere, čega je do sada bilo. Izborni skupovi, bar prema načinu vođenja i stilu diskusija, nameću potrebu mnogo većeg jedinstva, jer jedino tako Hrvati imaju šansu da opstanu. Historija im nije bila naklonjena, jer je njihova sudina najčešće bila u rukama drugih. Ovaj put je obrnuto te o svojoj sudbini Hrvati odlučuju sami. A, da tako zaista bude, treba postići izuzetno velik stvarni stupanj jedinstva, a ne samo proklamirati. To je najbolje objasnio Pero Lovrić, čovjek koji je organizirao prvu naoružanu grupu u okviru HVO, a to je današnja bojna "Poskok". "Svi moramo biti jedan, a nikako dva", kaže Lovrić.

Na Prvom saboru HVO Tuzla, izabrano je i novo rukovodstvo. Za predsjednika je većinom glasova izabran Pejo Banović, a dužnost dopredsjednika obavljat će Pero Lovrić i Vlado Madžarević. Poslovi tajnika povjereni su Branku Ivaljiću. Ovom prigodom odati je priznanje Marku Kovačeviću, dosadašnjem predsjedniku Općinskog odbora HVO Tuzla.

Nakon izbora novog rukovodstva u Općinskom, provedeni su i izbori u Regionalnom odboru HVO Hrvatske zajednice Soli. Zastupnici iz četiri Općinska odbora HVO, Tuzle, Lukavca, Živinica i Banovića, tajnim glasovanjem su birali između tri prijedloga za prvog čovjeka HVO HZ Soli. Na listi su bili Pejo Banović, predsjednik HVO Tuzla, Željko Peštjić, dotadašnji predsjednik HVO Soli, i Ivo Andrić - Lužanski, predsjednik HVO Živinice. Tajnim glasovanjem, sa 25 glasova "za" od ukupno 32, povjerenje je dato Ivo Andriću - Lužanskom. U žviničkom Općinskom odboru HVO, zbog toga će doći do promjena kako bi Andrić mogao uspješno obnašati i dužnost predsjednika HVO HZ Soli, a i druge na koje je imenovan, kao što je dužnost u regionalnoj Vladi.

Na izbornom saboru HVO HZ Soli, naglašeno je da su predsjednici općinskih odbora HVO, ujedno dopredsjednici u HVO HZ Soli, te u tom pogledu nije bilo novih imenovanja. Ovaj put, izvršen je izbor povjerenika za pojedine oblasti. Povjerenik za gospodarstvo je gospodin Drago Jurić, iz Resod - Guminga, a povjerenik za financije je gospodin Pero Vasilj. Za ovo mjesto bilo je nekoliko prijedloga, ali su kandidati odustali. Povjerenici za društvene djelatnosti i obranu nisu imenovani kao ni tajnik, pa će to biti učinjeno naknadno.

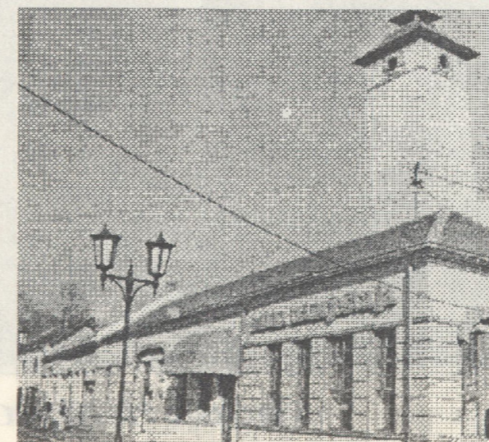

SMJENE U 2. KORPUSU

Knez u Zagrebu

Desilo se ono što je odavno bilo najavljivano u neformalnim čaršijsko-kavanskim krugovima. Knez odlazi! Ne zna se ni gdje ni kada, ali je već gotova stvar da ide. Knez je zaista otišao, i to u Zagreb, na dužnost vojnog atašea Republike BiH u Republici Hrvatskoj. Takvu odluku donijelo je Predsjedništvo Republike BiH, a prema službeno obavijesti, na prijedlog Štaba Vrhovne komande Armije BiH. Novi je zapovjednik 2. korpusa Armije BiH, Hazim Šadić, dotadašnji načelnik Korpusa. Uoči odlaska na novu dužnost, već opjevani zapovjednik 2. korpusa, dao je intervju za novine, radio i televiziju, objašnjavajući neke svoje ranije odluke, stanje u Korpusu, odnose sa suradnicima, i odgovarajući na druga mnogobrojna pitanja tuzlanskih novinara. Ostaće zabilježen dio iz intervjua, u kojemu gospodin Knez kaže...



...da je uvijek smatrao i kao Hrvat i kao čovjek, rođen u Hrvatskoj, da nema zemlje koja može biti veći prijatelj nego što je BiH. Sada smatra da i BiH treba da ima najvećeg prijatelja upravo u svojoj prvoj susjednoj zemlji, a to je Republika Hrvatska.

U televizijskom intervjuu, gospodin Knez je odavao utisak čovjeka kojemu odlazak iz Bosne zaista teško pada, ali također je odavao i utisak čovjeka koji je još mnogo toga imao da kaže. Valjda će uskoro biti vremena i prilike i za Knezov zagrebački intervju nekim tuzlanskim novinama, radiju ili televiziji, kada i zvanično stupi na dužnost u Ambasadi.

U međuvremenu, desile su se promjene i na čelu pojedinih brigada i operativnih grupa, gdje su bili Hrvati. Tako na čelu Operativne grupe 1. za Bosansku Posavinu, nije više gospodin Ivan Turković. Na čelu 107. HVO brigade nije više gospodin Mijačević. Sve ove kadrovske promjene dogodile su se u relativno kratkom vremenu. Dodajmo i to da su Željko Knez i Ivan Turković, rođeni u Hrvatskoj a Mijačević je - Posavac. Ovih dana Tuzlom kolaju i priče o skorom odlasku na drugu dužnost gospodina Ante Pranjica, prvog čovjeka Vojne policije 2. korpusa. Zvanične potvrde o tome još nema, ali ni demantija. Ostaje dakle samo ona poznata izreka, koja kaže, da ono što čaršija priča, ili je bilo ili će biti. Navodno je naredba o tome već stigla, ali je neizvjesno i da li će biti provedena u praksi.

ŽIVOT U GRAČANICI

Uskoro i klub

Kada smo nedavno boravili u Gračanici, interesujući se za aktivnost ovdašnjeg hrvatsko-katoličkog humanitarnog društva, imali smo priliku čuti i jednu novu ideju koja bi trebala unijeti više živosti u svakodnevnice Hrvata u ovom gradiću. Gračanlijama općenito, nikada nije manjkalo ideja, pa ni sada u sred rata. Snažljiviji, a prije svega biznismaheri, Gračanlije su uvijek pronalazili nešto više, više od drugih, onako za svoj groš. Tako gračančki Hrvati, iako malobrojni, ovih dana

razmišljaju o otvaranju jednog kluba, gdje bi se često okupljali raznim povodima ili jednostavno, usput, bez ikakvog povoda. Čuvši za tu ideju, fra Petar Matanović je iznio još jednu, svoju ideju, kao što je mjesečno okupljanje gračančkih Hrvata. Riječ je o onima što u tom gradiću žive i koji u njemu ostaju. Bilo bi to u ovdašnjoj crkvi ili drugdje, a u svakom slučaju obje ideje zaslužuju pozornost. Ako ništa drugo, ono bar da se o njima ozbiljno razmisli. Još kako.



Želite da snimate diverzantsku akciju



Pazi, na moj znak...



Iskusni i odani momci iz "Škorpiona"

"Škorpion" ne odstupa

Rijetko kada su novinari bili u mogućnosti da iz neposredne blizine prate izvršavanje borbenih zadataka. Najčešće je to iz nekog sigurnog zaklona, i podalje od moguće neposredne opasnosti. Doduše, nije to uvijek po njihovoj želji, već po uputama domaćina, zapovjedništva pojedinih postrojbi. Ovaj put, novinari su imali nesvakidašnju mogućnost, ne samo da izbliza prate, već da budu na samom mjestu izvođenja jedne diverzantske akcije. Tu mogućnost pružio je zapovjednik 115. brigade "Zrinski" HVO, gospodin Jurić, koji je osobno zapovjedao grupom, uvjeravajući se po tko zna koji put u odanost i sposobnost bojovnika kojima zapovjeda. Naravno, u to su se i sami novinari uvjerali, praveći fotografska i video-filmska svjedočanstva o jednoj uspješnoj akciji bojne "Škorpion".

Diverzanti su krenuli daleko ispred prve linije, u dubinu područja, pred same četničke

cijevi. Kratak dogovor, sa malo riječi, a više pantomime o tome da će jedna "zolja" biti dovoljna za izvršenje cilja. Manje od stotinu metara dijelilo nas je od četničkih rovova, a samo je visoka suba trava bez snijega, pružala nekakav "zaklon", koji nas je sve zajedno skrivao jedino od pogleda neprijateljskih snajperista. "Zolja" je poletjela pravo u cilj. Iznenadeni četnici su uzvratili paljbom iz lakog pješadijskog oružja. Na sreću, među učesnicima ove diverzantske akcije, nije bilo gubitaka. Na zadovoljstvo svih, a posebice zapovjednika Jurića. Na kraju, uslijedilo je zapovjedničko čašćavanje, litrom "mučenice", dovoljno tek da se nazdravi i da momci nastave sa svojim svakodnevnim zadacima. Momci od povjerenja, umijeća i poštenja. "Škorpion" ne odstupa.

M. D.



Kratak razgovor nakon uspjele akcije



Pazite, tamo su snajperisti



Kontejner "zolje" za uspomenu



Upute TV snimatelju

SLAVICA ILIĆ, PREDSDJEDNICA POKRETA MAJKI ZA MIR "BEDEM LJUBAVI" U HRVATSKOJ - SPECIJALNO ZA "HRVATSKI GLASNIK".

Istinom protiv zla

Za samo dvije godine preden je put od spontanog okupljanja na Jelačićevom trgu, do organiziranog pokreta koji ima svoje podružnice nizu zemalja. Podrška i pomoć borbi Muslimana i Hrvata u BiH.

Pokret za mir u Hrvatskoj, koji nosi naziv "Bedem ljubavi", za kratko vrijeme je privukao pozornost domaće i svjetske javnosti. U njegovim prostorijama koje se nalaze u zagrebačkoj Vlaškoj 70, preko cijelog dana je netko od vrijednih i ljubaznih članica rukovodstva Pokreta. Kada smo nedavno posjetili "Bedem ljubavi", naišli smo u dolasku dopredsjednice na bedem koga je činila nitko drugi do gospodja Simon Vejli iz Europskog parlamenta. Ipak, uspjeli smo za sutradan ugovoriti ovaj razgovor. Slavica Bilić je glavna medicinska sestra u Domu zdravlja na Trešnjevci a vodeća je i u Pokretu majki za mir. Riječ joj je britka i jasna, a kazivanje temperamentno, što dolikuje njenom dalmatinskom podrijetlu (iz okoline je Omiša). Bez okolišanja odgovara na svako pitanje.

● **Gospodo Bilić, kada je i kako došlo do formiranja "Bedema ljubavi"?**

Počeli smo u siječnju 1991. godine, kao Odbor za povrat vojnika iz JNA, koja je zaprijetila Hrvatskoj da će je napasti. Za samo 10 sati sakupljeno je 76.000 potpisa i dato Stipi Mesiću da odnese u Generalštab. Do napada je došlo najprije na Sloveniju u lipnju. Tada se moj najstariji sin Mate nalazio na odsluženju vojnog roka u Ljubljani. Muž je išao u Ljubljano da ga izbavi, ali bez uspjeha. Spontano se nas stotinjak počelo okupljati na Jelačićevom trgu, gdje smo protestirale, palile svijee i molile za prekid rata. Uskoro smo se organizirali, tim prije što je rat već stigao u Hrvatsku. Išlo smo u Beograd, a potom u Europu (Brisel, Bon, itd.). Kako se armijski plan napada na Sloveniju zvao "Bedem 1", a Hrvatsku "Bedem 2", uzeli smo za naziv Pokreta (u što smo izrasli) "Bedem ljubavi" kao našu orijentaciju i odgovor na zlo.

● **Na koji način ste djelovali tokom domovinskog rata?**

Na sve strane smo tražili da se vojnici ne šalju u rat, da se da abolicija onima koji su napustili JNA (a takvih je samo u Zagrebu bilo 700, Srba, Makedonaca, Albanaca itd.) i da se vojska vrati u vojarne. Radili smo u više grupa. Jedna je pribavljala dokumente i iste prosljedjivala u Europu, druga je radila na informiranju, a treća grupa se starala oko humanitarne pomoći za prognanike, posebno za djecu i stradalnike rata. I danas "Bedem ljubavi" svojim sredstvima izdržava desetero ratne siročadi, a proteklog ljeta smo ih 200 poslali na more. Više od 200 djece je dobilo našim posredovanjem skrbnike koji šalju mjesečno 50 dolara ili protuvrijednost u nekoj drugoj valuti. Evo, upravo sam dobila (pokazuje teleks) od Crvenog križa Pakraca potvrdu prijema sedam tisuća kilograma razne robe koju smo im uputili. Što još možete navesti kao rezultat djelovanja Pokreta? Naš veliki doprinos je u tome što se 16 tisuća vojnika na različite načine izvuklo bez posljedica. Posljednji je stigao iz Šida u rujnu 1992. godine. Pored toga, pokrenule smo u



Ženevi rad potkomisije za zaštitu ljudskih prava, a tu je do sada naša predstavica tri puta sudjelovala. Tražimo da se sudi svim ratnim zločincima i nećemo prestati na tome inzistirati dokle god se to ne istjera na čistac. Inače, smatram da će rat oboriti mit o srpskoj vojsci, jer nije vojnički ubiti ili silovati - to rade psihopate.

● **Kao i drugi u Hrvatskoj, sigurno ste reagirali na rat u Bosni i Hercegovini. Objasnite kako i što činite za našu državu?**

Prvo bih htjela reći da smo znali da će se u BiH zaratiti, pogotovo otkako se tu koncentrirala vojska. Vaša razmišljanja su bila po prilici, ova, "Mi nikome nismo ništa krivi". Točno je da Srbi nisu imali nikakvog razloga da se pobune, ali su to ipak učinili. Naš pokret se zauzima da svjedoči istinu o ratu u BiH. Nakon svibanjskog masakra u Sarajevu organizirali smo prosvjedni skup. Ponovo smo se našli na Jelačićevom trgu 16. listopada, a

prosvjedi su upućeni OUN, Ženevskoj konferenciji i cijeloj svjetskoj javnosti. Pokret pomaže u humanitarnom području izbjeglice i prognanike u Hrvatskoj. Upravo je sada naša predstavica otišla u BiH sa konvojem pomoći. Mi nemamo svojih sredstava, a ono što dobijemo u novcu ili robi djelimično usmjeravamo i vama. Dio pomoći stiže nam iz inozemstva. Imamo podružnice u Njemačkoj, Engleskoj, Nizozemskoj, Kanadi, Francuskoj, Svicarskoj i još nekim zemljama.

● **Kako gledate na dalje zadatke i ulogu "Bedema ljubavi"?**

Valja nam govoriti istinu o onome što se događa, iako nam je, zamislite, srpski lobi pokušao zatvoriti vrata ispred parlamenta nekoliko europskih zemalja. Afirmirali smo se u toliko da nama sada dolaze, vidjeli ste, predstavnici Europskog parlamenta, a bili su nam i iz ekumenskog koncila.

Naše jedino oružje jeste i ostaje istina. Ne možemo mirno gledati na stradanje u ovom trenutku najtragičnijeg naroda u Europi - Muslimana. Kada bi ovaj rat bio zadnji, Pokret bi uskoro prestao djelovati. Moram reći da su mirovni pokreti u svijetu tokom ovog rata zakazali.

● **Imate li još nešto reći ili poručiti ženama, odnosno građanima Bosne i Hercegovine?**

Poručujem da se žene probaju organizirati, aktivirati i na razne načine pomagati svoje branitelje, ranjenike, invalide, djecu - žrtve rata. Ne treba klonuti duhom, a može se i bez oružja - istinom zazoružati neprijatelja. Tako će moći opstati u svojoj domovini BiH, a druge i nemaju. Gospodja Slavica Bilić je na kraju zamolila da istaknemo nesebično angažiranje njenih suradnica u Pokretu. Njih je poveći broj, kakva je tajnica Milka Brbot, pa Nevenka Milković čiji su resor ranjenici i invalidi domovinskog rata, Ana Lisjak vodi humanitarno područje, a tu su još i Hrvojka Paljani i druge. Ne umanjujući doprinos drugih, ponijeli smo dojam da je spiritus movens, pa i spiritus agens u "Bedemu ljubavi" osoba s puno ljubavi i energije - Slavica Bilić.

A. Uzunović

ZIVINICE

Sokolovi za primjer



Proteklih dana na posavskom bojištu četničke snage nastoje svim silama da prošire i održe spasonosni koridor. Medjutim, snage obrane im to efikasno onemogućavaju, a u tome se posebice ističu postrojbe 115. brigade "Zrinski" HVO. U tome se posebice istakla i bojna "Zivinički sokolovi", koja je proteklih dana izvela izvidjačke akcije na području sela Purić, Ullice i Lukići. U Ulicama je uništeno mitraljseko gnijezdo sa nekoliko četnika. U Lukićima je također, uništeno jedno neprijateljsko gnijezdo. Vatrene grupa je dještvovala u Rogozanima, Ulicama i drugim selima. Četnici su tih dana u pojedinim pješačkim akcijama uništavali civilne objekte, paljenjem kuća i gospodarskih objekata. "Zivinički sokolovi" su za svoje posljednje akcije dobili brojne pohvale.

KAZANO, ZAPISANO

Grumen zemlje moje

Dani ratni u bosanskoj Posavini su puni dinamike i heroizma branitelja, ali i kontroverzi. Strahote rata se neprestano smjenjuju. Brani se najveća slobodna teritorija, zemlja Bosna se brani. Gradačac je grad heroj i simbol obrane a ime zapovjednika, tvorca i organizatora sustava obrane grada mediji tek uzgred spomenu. Ljudi posavske ravnice i najveća djela ne pretvaraju u osobnu promociju i marketing. Mjesto u pjesmama su drugi zauzeli. Deseterac i Europljanin očito ne idu zajedno?

Prva stopa posavske zemlje D. Hrgovi je jedino hrvatsko selo u općini koje nije u neprijateljskim rukama. Na prvom postrojanju imali su formaciju jačine bojne do zuba naoružanih vojnika. Ostala se nisu mogla obraniti a bila su i jača i organiziranija?

Priča ide u ljetnu žegu proteklog srpnja. Kada je bilo sve rodilo, a ništa nije bilo žnjeveno. U dane neposredno poslije prvog napada na iskon naš. "Iz Brizbejna sam", kaže. "Australija. Ali, i odavde. Više od dvadeset godina živim tamo a ovdje vrijeme kao da ne teče. Ovo dvjesto kuća s obje strane dvaju putova i u neposrednoj blizini pruge mi skoro isto. Isti broj duša". Četnaest manje prijatelju, kažem. Četnaest svježih humki, osam stabala i šest grana odsječenih. Pokoj vječni daruj im Gospodine.

Mnogo toga za naše pamćenje se promijenilo. U rasponu manjem od pola ljudskog vijeka ovaj komad zemlje naše, koji u oko može da stane i koji nas tako rado sebi prima dobio je još četiri ovolika dijela. U mnogim zemljama je to. Na tri kontinenta. "Pričaj prijatelju", veli. Kazano, zapisano. Sve ovo je istina pa neka tekst ide.

"Vidiš, u dubini ove teritorije koju branimo, tamo gdje je najmirnije, s razlogom postoji istinita priča o tome kako put i škola selu mnogo nevolje mogu donijeti a ovo naše selo ima dva puta, prugu i jednu školu. Na putu je svako zlo i dobro, nada u odlazak i vjera u povratak. Za putove se ratovi vode. Samo da ne bude koliko putova toliko ratova, prijatelju". "Neće", velim. "A škola? A to je zato što se tuđi jezik i tuđa povijest učila. Još pruga? Njom se nekad ugaj vozio. Sada klor(?) Ti to o nama i za nas, prijatelju? Za nas!

O nama se zna da svako naše selo ima svoga sveca zaštitnika. Ovo naše ima nešto više. Dvije kapele i dva kipa sv. Petra. Oba su još tu. Oni koji su odlazili starom austrijskom cestom krstili su se prolazeći pored kapele u groblju našem. Pored magistralnog puta koji vodi prema Savi, u Bikića bašči je drugi kip. Tuda se i na vlak ide. U tim pravcima je jedno ovoliko selo otišlo u druge dijelove Bosne i Hercegovine, drugo selo u Hrvatsku, treće u Njemačku, Austriju i Ameriku, četvrto u Australiju. Šest stotina obitelji! Iz ovog, a gdje su druga sela. I neki kažu da nije Posavina, a jest Posavina. Samo odavde je toliko intelektualaca da bi kongres mogli održati! Hrvatski, njemački i engleski su ravnopravni jezici za nas više od dvije tisuće u i iz ovog sela. Toliko i o nama.

Hvala Bogu, ali o ratu je riječ, prijatelju? Ne o jednom, nego o prošla dva i ovom sada. E, tu se ništa nije promijenilo. Nijedan rat nije ovdje počeo, od ovog. Nikad nikome ovdje nije dlaka sa glave pala. Putniku namjerniku je uvijek ovdje najbolji konak bio. I ništa slučajno nije bilo!

HRVATSKO IME KROZ STOLJEĆA

Preživjelo mnoge bure

Etnonim (ime naroda) HORVAT/HRVAT jedno je od najčešćih prezimena u Hrvata. Najranije potvrde pokazuju da etnonim Hrvati (Harauvati, Harvati) ima dvojako značenje: ime naroda i ime zemlje. Množinski oblik etnonima Hrvati za oznaku zemlje, zadržao se u Hrvata u uporabi sve do XVIII. stoljeća. Jedinsko-množinski oblik Hrvat/Hrvati potvrđuje se kontinuirano na golemu području od Irana do Jadrana. U sjevernoj Hrvatskoj etnonim Hrvat od XII. st. potisnut je u korist imena S(c)lavonia i S(c)lavi. Svicarski slavist R. Zett smatra da je tome uzrok politički utjecaj Mađara, koji su narode u Slovačkoj, Sloveniji i Hrvatskoj identificirali uglavnom kao Slavene. Slično se pod utjecajem Mletaka ime Hrvat u južnoj Hrvatskoj potiskivalo u korist drugih imena (Dalmati, Dalmatini, Schiavoni i sl.). U sjevernoj Hrvatskoj ime Hrvat ponovno se javlja u XVI. st. (Hrvateh, Hrvati) i otada se sve više potvrđuje. U "Putnom tovarušu" Katarine Zrinske (Venecija 1661) spominje se hrvacki jezik. Godine 1664. isusovac B. Milovec iz Medimurja u molitveniku "Dušni vrt" naziva prvi put kajkavski jezik hrvatskim. Slabo ili nikakvo spominjanje hrvatskog imena u panonskoj Hrvatskoj ne znači da u tamošnjem puka nije bila razvijena svijest o pripadnosti hrvatskom narodu. Zorno to dokazuje i brojnost prezimena Horvat i prezimena u svezi s njim (Horvatić, Horvatiček, Horvatek, Horvatec, Horvačić, Hrovatin, Hrvacić i dr.). Prezime Horvat i njegova inačica Hrovat (u tom obliku je hrvatsko ime zapisao Porfirogenet) jedno je od čestih prezimena i u Sloveniji i u Mađarskoj. Po ovim prezimenima identificirala se pripadnost njihovih nositelja hrvatskom narodu u zemljama u koje su se Hrvati iselili. Isto onako svjesni kao što je toga bio svjestan pisac i prvi hrvatski leksikograf Bartol Đurđević (1506-1566) koji se u jednom djelu naziva B. Georgieuič di Croatia. Na temelju stalnosti, nepromjenljivosti i nasljednosti prezimena Horvat Petar Šimunović je zaključio: "Upravo prezime Horvat s tolikim brojem povijesnih potvrda na istim lokalitetima gdje ga i danas nalazimo pokazuje svoj dugi povijesni slijed i stalnost svojega lika. Njegov sadržaj, upravo u pomadarenom liku, dokazuje da je svijest tih političkih vladara, čija je civilna i crkvena uprava izbjegavala hrvatsko ime, bila načistu kojemu etnosu taj puk pripada." (Naša prezimena, Zagreb 1985.)

U prvom svjetskom ratu iz najviše pedesetak kuća, koliko je moglo biti u selu, šezdeset i pet carevih vojnika i domobrana. Bili su na Galiciji, Karpatima i u Italiji. I djed moj! Mnogi se nisu vratili. U drugom svjetskom ratu sto pedeset kuća je obuklo isto toliko vojnika. I otac moj! Četrdeset i pet ih je poginulo i nestalo. Po trojica braće Plavotića, Stojanovića i Ikića. I osam stabala obiteljskih loza. Četrdeset udovica mladih od trideset godina, prijatelju! Neke su se još uz rat poudale, a neke ni do danas nisu. Svaka je udajom ili u znoju lica svog, na zemlji ovaj djecu sama podizala. I redovno državni porez na zemlju plaćala!

Ako me pitaš zašto im muževi odoše, reći ću ti: Za penziju nisu, niti za tuđi imetak. To nitko od njih ni u jednom ratu dobio, niti uzeo nije. Za tako nešto drugi ginu. Ovi su ginuli za tisućljetnu povijest u Hrvata. Za zemlju posavsku i bosansku. Za njihovu očevu. I mi, prijatelju!

Nama je dio ove ravnice die Heimat und der Beruf. Kad drugi ovdje razmišljaju o sjetvi ovdje cvjeta. U vrijeme njihovog cvjetanja naše njive blaženo stenju od roda koga nose. To onima koji nam ovo ruše ne može njihova zavist dati, niti ovaj rat donijeti. To se neda oteti. To nije do njive nego do ljudi. U ideji, znanju, iskustvu, umjetničkom duhu i Daru Božjem. Naše bašte i njive, povrtnjaci su naši neokubizam u poljoprivredstvu. Četiri žetve na tri kontinenta. I u ratu. I ove godine će D. Hrgovska rajčica sa cvatom do kraja travnja iz tople lijehe biti iznesena. I omladena. Život ovdje ponovo normalno poteći mora. Crkva služi vjeri katoličkoj. Fratres minores sv. Francesca iz Assisia, fra Valerije Stipić je u svaku kuću kredom upisao 19+ G+M+B+93. I vjerovanje smo izgovorili!

"Rat, vojska, pjesme, zastava? O tome pričaj, prijatelju", kaže. "O ratu malo znam. Još nismo sigurni ni kada je počeo. Ovdje se broji od Ravnog, mi bar. Ima nas u HV, oni što su otišli prijeko. Mi ovdje smo u 107, 108, 21. Što znam, ima nas. Dobro je, nema problema. Pjesma je rijetka a pjeva se "Lijepa naša", "Sačuvajte mi ravnicu", "Ja sin sam tvoj". Sve one su tu u nama ko svjetlost vječna. Zastava, pitaš? Ovdje su dvije zastave i obje nam jednako drage. Pogledaj ih kako se viore na ulazu u selo. Prva je simbol pripadnosti narodu i simbol pod kojim smo ušli u rat. Druga zastava zemlje naše za koju smo se i na referendumu i u ratu borili. I borimo se. One svjedoče tko smo i gdje smo".

"Na radiju čujem da je danas dvjesto osamdeset i deveti dan rata, a od Ravnog je davno godina prošla, kaže? "Da to nisu dva rata, moj prijatelju", reče na rastanku a suza mu oko ovlaži. "Neka su i dva, u oba učestvujemo. Agresor je isti. Nedaj Bože da budu tri", rekoh!

Hoće li povijest biti stvarno učiteljica života? Ako dobro i mudrost budu i dalje nama vladali fabulu ove priče možeš smjestiti u svako hrvatsko selo u Posavini. Ljudska sreća bi mogla poteći na obje obale Save. Ako, umjesto toga, bogovi rata budu odlučivali džaba sam ja ovo pričao, prijatelju. Ne dao Bog!

siječanj '93. godine Marko Amidžić

KULTURNO-OBRAZOVNI RAZVOJ HRVATA NA PODRUČJU

Obrazovanje, temelj napretka

Nedavno je na tuzlanskom Univerzitetu izabrano 58 nastavnika i suradnika. Od tog broja samo 6,9% suradnika je hrvatske nacionalnosti.

Obrazovanje (školoavanje) traži najveći trud koji će donijeti najveću korist. Školovanje mladih treba biti naša prvenstvena zadaća, jer imamo duži period kada je djelatnost Hrvata na kulturno-obrazovnom polju, bila posve zapuštena. Etnička slika se vrlo često mijenjala i sigurno je da se u takvim uvjetima Hrvati nisu mogli uspješno razvijati. Stalno podsjećanje normalnih životnih tokova hrvatskog naroda, dovodilo su i do određenih psiholoških posljedica, koje su se odražavale na naš narod.

U tijeku su akcije na oživljavanju kulturne djelatnosti. Radi se na obnavljanju Društva "Hrvatski dom" i drugih oblika djelovanja, jer treba znati, da kulturni rad Hrvata na ovom području ima bogatu i lijepu tradiciju, koji je bio presječen poslije drugog svjetskog rata. Odlukom državnih organa obustavljen je rad svih društava, pa tako i Društva "Hrvatski dom", koje je bilo osnovano 1913. godine.

Danas je sigurno jednostavnije, nego ranije, odrediti područje djelovanja hrvatskog naroda, iako zbog ratnih prilika to predstavlja težak zadatak. U ovom trenutku, kada možemo slobodno djelovati u našoj Republici i našoj Zajednici, prvenstveni zadatak nas Hrvata je, da se okupimo, da se ujedinitimo i da organizirano djelujemo, kako na kulturnom, tako i na obrazovnom polju.

Kao što je žetva osnovana na sjetvi, tako i očekivanje cjelokupnog budućeg života ovisi o odgoju i obrazovanju, a da bi to postigli moramo se brinuti o obrazovanju mladih generacija.

U objavljenom članku "Visoko školstvo u Tuzli", konstatirano je da kadrovska struktura nastavnika i suradnika hrvatske nacionalnosti na visokoškolskim ustanovama Univerziteta u Tuzli ne zadovoljava i da pokazuje tendenciju stalnog opadanja. Bilo je primjedbi, zašto se taj podatak ističe? To je realnost. To je statistika. Nikome se ne prigovara. Naša je želja da se sadašnje stanje poboljša, jer Hrvati se ne mogu i ne smiju, radi budućnosti, zadovoljiti postojećim stanjem. Prije nekoliko dana izabrano je 58 nastavnika i suradnika na visokoškolskim ustanovama, od toga broja samo je 6,9% suradnika hrvatske nacionalnosti. Natječaj je bio javno objavljen, ali nije bilo prijave kandidata hrvatske nacionalnosti. Da li to znači da nema kandidata Hrvata ili ovi nisu spremni da rade na visokoškolskim ustanovama? Međutim, vjerojatno su uzroci dublji. Netko bi to trebao analizirati i zatim na temelju analiza poduzeti efikasnije korake.

Na obrazovnom polju, prema statističkim podacima broj Hrvata koji je pohađao gimnaziju je opadao iz godine u godinu u SFRJ. U publikaciji Gimnazije u Tuzli na 234. stranici dati su podaci o nacionalnoj strukturi maturanata od 1907. do 1972. godine. Postotak maturanata hrvatske nacionalnosti bio je sljedeći: U periodu Austro - Ugarske

monarhije (1907. - 1914.): 40,1%. U periodu Kraljevine Srba, Hrvata i Slovenaca (1921. - 1941.): 29,8%. U periodu Nezavisne Države Hrvatske (1942. - 1944.): 34,8%. U periodu SFRJ (1945. - 1972.): 20,7%.

Ako pogledamo period SFRJ po pojedinim godinama stanje je bilo sljedeće:

1950	23,8%	1965	11,5%
1955	22,5%	1970	17,1%
1960	15,4%	1972	8,1%

Bilo je i tu godina sa većim postotkom, npr.: 1952. 25%, 1967. 24%, itd., dok je postotak maturanata hrvatske narodnosti 1945. godine bio 11,7%. Interesantno je navesti period NDH kada je postotak bio: Hrvata

34,8%, Muslimana: 27,8% i Srba: 36%. Dakle, podaci su jasni, ako nema učenika, nema ni studenata, pa ni fakultetsko obrazovanih stručnjaka. Program opstanka i razvoja Muslimana Republike Bosne i Hercegovine sadrži izvanredne ideje i prijedloge, koji su prihvatljivi i za nas Hrvate. Tako u glavi VI. Kulturno - obrazovni razvoj, između ostalog, stoji: "Obezbjediti što veći obim i stepen obrazovanja. Svaki Musliman, psihički zdrav, treba da ima najmanje srednje obrazovanje. To obrazovanje treba da bude efektivno, a ne formalno. Obrazovanjem treba obuhvatiti mušku i žensku populaciju. Neophodno je iskorijeniti shvatanje da žena ne treba da se školuje. Ovdje poseban zadatak imaju vjeroučitelji".

Ovakav program bi trebali i mi prihvatiti, jer samo tako bi se stanje u budućnosti moglo popraviti. To bi trebao biti jedan od ciljeva kulturno - obrazovnog razvoja Hrvata na području Hrvatske zajednice Soli.

J. N.

Kratka povijest zemljovida

Prvi zemljovid o kojem postoje podaci star je više od 4000 godina a pronađen je u Egiptu. Načinjen je u glini koja je kasnije pečena. Dobri zemljovidi nisu se mogli napraviti bez pomoći astronoma i njihovih pouzdanih mjerenja. Eratosten, peti knjižničar Knjižnice u Aleksandriji, rođen 276. g.p.n. ere, izračunao je obujam Zemlje, što je omogućilo točno računanje udaljenosti na Zemljinoj površini. Astronom Hiparh, koji je živio u isto vrijeme, predložio je da se zemljovidi podijele zamišljenim linijama, geografskim širinama (uporednici) i geografskim dužinama (podnevnici), pri čemu je za njihovo određivanje potrebno izvršiti astronomska mjerenja. Ptolomej, jedan od najvećih astronoma starog vijeka, u drugom vijeku nove ere, crta takove zemljovide koristeći tada dostupna znanja. Prvu zbirku zemljovida objavio je Abraham Ortelius iz Antverpena godine 1570. Jedan od tvoraca suvremene kartografije je Gerardus Mercator. Na njegovim zemljovidima krive linije na globusu prikazane su pravim linijama. Na naslovnoj strani Mercatorove knjige nalazio se crtež diva Atlasa pa se zbirke zemljovida često zovu i "atlas". Na našim prostorima interes za izradu zemljovida naglo je porastao u zadnje vrijeme. Ostatak će upamćeni "oficijelni" kartografi BiH (Zenevljani) gospoda Vance i Owen.

J. S.

Strogost u znanosti

JORGE LUIS BORGES SABRANA DJELA 1952 - 1969.

...U onom Carstvu Kartografska Vještina dosegla je takvo Savršenstvo da zemljovid jedne jedine Pokrajine zauzima cio Grad, a zemljovid Carstva cijelu Pokrajinu. S vremenom, ti Preuveličani Zemljovidi prestadoše zadovoljavati, i Kartografska Vijeća načiniše Zemljovid Carstva, koji ima zapremenu Carstva i podudara se točno s njim. Manje odana Proučavanju kartografije, Iduća su Pokoljenja shvatila da je taj prostrani Zemljovid Beskoristan i, ne bez Okrutnosti, ostavila ga na Milost i Nemilost Suncu i Zimama. U pustinjama Zapada očuvale su se raskomadane Ruševine Zemljovida, naseljene životinjama i Prosjacima; u cijeloj Zemlji nema drugoga ostatka Zemljopisnih disciplina.

Suarez Miranda: Putovanja umnih muževa, četvrta knjiga, gl. XLV, Lerida, 1658.

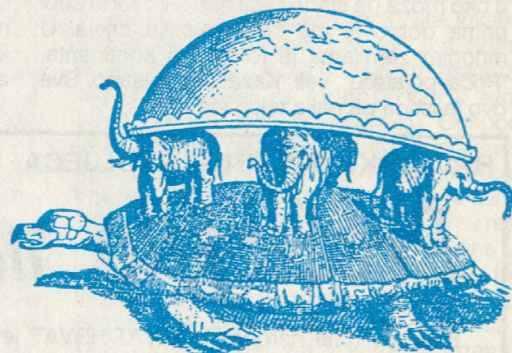

POVIJESNE KNJIGE (NASTAVAK)

Biblija ili sveto pismo

Sadržaj ove knjige počinje dvije godine nakon bijega iz Egipta, a svršava uoči ulaska izraelskog naroda u Kanaan, s posebnom namjenom "brojenja" izaelskog nroda, što i određuje ime ove knjige (Vidi 1. i 26. pogl.).

Ona u cjelosti donosi: opći popis pučanstva, zatim putovanje od od Sinajado Kadeša, te preinake i propise Zakona za javno bogoslužje i zavjete, a uključujući u svemu tome i mnogobrojne "prigovore" naroda, što bi više odgovaralo imenu ove knjige od naziva "Brojevi". Jer, "Prigovori", prema sadržaju, više nam govore o dugoj i žalosnoj povijesti malodušnosti i nezadovoljstva izraelskog naroda, zbog čega su npr., od čitavog naraštaja koji je vidio Božja čudesa izbačena iz Egipta, samo trojica: Mojsije, Jozua i Kaleb preživjeli do svršetka ove knjige, a samo njih dvojica, Jozua i Kaleb su mogli ući u Obećanu zemlju, Kanaan, jer jedino oni nisu povrijedili zakonski princip pouzdanja u zadnji Božji cilj i namjeru.

Ipak, sažetak Izraelove povijesti se evidentno uočava u knjizi Ponovljenog zakona, koja podsjeća na kategoričnu obligaciju zakona ranije prihvaćenih i utvrđenih, iz prvog saveza s Bogom, tj. Jahvom. To je osnovni i jedini uvjet za ulazak naroda u Obećanu zemlju. Stoga, je ova knjiga Ponovljenog zakona, ustvari, Knjiga koja ponovno izriče i potvrđuje sinajski Savez, kao pravnu formu ugovora.

Bog je svome narodu dao Obećanu zemlju na što ukazuje i Jozuina knjiga, koja posebno ističe krajnju odlučnost, u kojoj osvajanje, također, traži hrabrost i vjernost božanskom Zakonu (Joz. 1.). Što je hrabrost i vjernost veća, to je i uspjeh sigurniji, jer to nije samo zasluga, već Božji dar, u kojem posredno Bog sudjeluje: "Za Izraela se borio

Jahve, Bog Izraelov" (Joz. 10, 42). A posrednik preko kojega je Bog djelovao jest Jozua, koji je imao gotovo istu ulogu kao Mojsije ranije, tj. prije njega. Mojsije dovodi narod do Obećane zemlje, a Jozua ga uvodi u Obećanu zemlju, te na taj način ostvaruje ideal ujedinjenja naroda, koji je sada potpuno podložan Jahvinom Zakonu. Samo odanost Bogu značila je jedinstvo snažne nacije. Međutim, knjiga Sudaca ističe puku ljudsku realnost, prema kojoj je ljudski život, bez Jahvine sigurnosti, doista bijedan i jadan. Ali, nasuprot takvom stanju stoji čudo Božje neprestane brige i ljubavi. No, Bog se služi ljudima, od kojih se naočigled, ista dobra može očekivati, npr. u ovoj knjizi: Joelom, koji krši sve svete zakone gostoljubivosti; Ehomom, koji se drznuo ubiti i iz zasjede; Samsonom, koji je provodio život spolne raskalašenosti... itd.

Dakako, Biblija nigdje ne hvali takav način života, niti opravdava one pojedince, koji su počinili takva djela! Bog ih je uzeo i njima se poslužio zbog njihove vjere (Usp. Hebr. 11,32 i dalje), pa makar i unatoč njihovoj nemoral-

nosti. Tako, budući da je Bog milosrdan i dobar postoji nada i za grešnog čovjeka.

Važnost i vrijednost osobne vjere kao "optio fundamentalis", naznačena u knjizi Sudaca, očituje se i opravdava u knjizi o Rut, bijednoj, jadnoj i ostavljenoj ženi, ali s jakim i dubokom osobnom vjerom: da Bog svoje nigdje i nikada ne ostavlja, te tom duhovnom energijom uspijeva održati na životu, na samo sebe već i svoju svekrvu Noemi, tj. i druge.

Isticanjem vrlina hrabrosti, odanosti i osobne vjere, u Izraelu nastupa razdoblje religijske povijesti, što je specifična karakteristika prve i druge Samuelove knjige. Ona u prvi plan ističe ostale vrline i vrijednosti i to isključivo na temelju svjetla razuma i mudrosti, koje za posljedicu imaju emanaciju posvemašnje pravednosti i istine, kao vrhunac Božjeg htijenja.

Prema principu toplo - hladno, nakon zlatnog Salamonova doba, nastupa razdoblje sumorne Izraelove povijesti, razdoblje kraljeva, opisanog u prvoj i drugoj knjizi o kraljevima, kada "čovjek - kralj", kuša sve više uzeti stvar u svoje ruke, postati jedini sudionik povijesti. No, povijesno iskustvo, kao jača strana govori suprotno: Bog je gospodar povijesti i u nju je aktivno uključen. Međutim, pad moralnog i vjerskog stanja jest istovremeno i pad političke i ekonomske snage i moći, kao prvotne opaske ovog razdoblja, dugog četiri stoljeća.

Stoga, pisac u knjigama Ljetopisa ponovo i neumorno podvlači neminovnost principa za pravo bogoštovlje, kao temelj za pravilno življenje, upravljanje i kraljevanje u Izraelu. Suprotno, idolopoklonstvo i zanemarijanje Božjeg Zakona sigurno vodi u osudu i katastrofu.

Posljednje stoljeće starozavjetne židovske povijesti od 538. - 433. pr. Kr. opisuju knjige Ezre, Nehemije i Estere, koje teže za novom "konsolidacijom naroda", kako u nacionalnom tako i u duhovnom smislu. Sve ide u pravcu entuzijazma za podizanje Hrama, kao vidljivog znaka Božje prisutnosti.

Prva i druga knjiga Makabejaca svjedoče povijest Jude Makabeja i njegove braće o velikim uspjesima na bojnopolju, te obnovi žrtvenika i čišćenju Hrama, kao historijski podvig, "jer im se gospod smilovao sa svom svojom blagošću" (2 Mak. 2,23).

"HISTORIA EST TESTIS TEMPORUM, LUX VERITATIS, VITA MEMORIAE, MAGISTRA VITAE, NUN TI JA VETUSTATIS", (Cic., De orat., II, 9,36).

Povijest je svjedok vremena, svjetlo istine, život uspomene, učiteljica života, vjesnik davnine.

fra Mladen Jozić

Znati izgubiti, da bismo dobili!

ŽUPNIKOVA
RAZMIŠLJANJA
Župnik Šimo Janjić

nastavak iz prošlog broja:

Domaćin kuće bio je poštivan i cijenjen poput seoskog kneza, koji je imao veći ugled od današnjeg predsjednika općine. Domaćin je navečer pravio plan rada za sutradan. Subotom bi rasporedio tko će ići na nedjeljnu Misu. A kada bi djeca došla s Mise on je ispitivao po kome je bilo sveto Evanđelje. Onaj tko nije znao, ili tko nije bio na sv. Misi bio je kažnjavan izostankom toga dana od sijela. Ukućane je zbližavala sveta Misa, ali i zajednički rad i zajednička sofa ili sinija. Za sinijom se blagovalo, kao danas za stolom. To je okrugli stol sa niskim nogarama, za koji je moglo sjesti 10 i više osoba. Djeca su blagovala za malom sinicom. Svi su jeli iz čanka ili zdjele, pa se nije imalo kad pričati, nego se samo mogao čuti zveket kašika, koje su se "tukle" u zdjeli. Prije i poslije jela bila je obvezna molitva: Za beričet i blagoslov, za zahvalu Bogu, koji je jelo podario. Roditelji su djecu odgajali u evandeoskoj strogosti za čestite, marljive i poštene ljude. Kroz rad i zaposlenost davao je imao manje utjecaja. Na sijela se išlo po danu, a ne po noći. Noć ima svoju moć. osobito na mlade duše. Noću bi se okupljale žene na pređenju vune ili lana, a ozbiljni muškarci na razgovor i priču. Budno se pazilo, da se mladi žene svojom vjerom i idu za svoju vjeru. Svi mladići odreda, a pogotovo djevojke, ženili su se i udavali s pitanjem i prošnjem. Kad je momak preko majke iznio ocu svoju nakanu da se želi oženiti, otac je pozvao još jednog ili dva dobra i poštena čovjeka i išlo se na pitanje, ili kako se to zvalo u "prošnju djevojke". Nakon prošnje, slijedile bi zaruke, navještaji tri put na tri zastopne nedjelje, a onda svečana svadba i vjenčanje. Samodošlosti nije bilo, jer to je poganski način, grešni način ženidbe i udaje. Brakovi su se sklapali u Crkvi, pred župnikom, kumom i starijim svatom, domaćinom, čajom i engom, koja je pratila mladu među veselim svatovima. Djeca su se krštavala odmah iza rođenja, drugi ili treći dan. Živjelo se jednostavno i iskreno, radosno i plodonosno u Božjem miru i blagoslovu...

KAKO DA SAMI PROIZVEDETE RASAD POUVRĆA

Veliki broj najznačajnijih povrtlarskih kultura uzgaja se iz rasada. Rasad se proizvodi iz sjemena, u za tu svrhu posebnom obliku zaštićenog prostora koji se zove topla gređica.

slame stavlja se ako je stajnjak vlažniji, a isto tako ako se radi o govedem stajnjaku (20% više u odnosu na konjski).

- Kada se rov napuni stajnjakom (50-55 cm), čitava masa se malo jače nabije

- Nakon sjetve obaviti dezinfekciju zemljišta rastvorom jednog od preparata (cineb, koptan, ortacid, ciram, tiram i sl.)

- Ovom mjerom je topla gređica stavljena u pogon, a dalji postupci se sastoje u njezi rasada (zalijevanje, plijevljenje, prorjeđivanje, provjetravanje, pokrivanje i sl.).

Na kraju valja napomenuti da je krajnje vrijeme za formiranje toplih gređica jer je za proizvodnju pikiranog rasada od sjetve do sadnje na otvorenom polju potrebno vrijeme:

- paprike, paradajz, patlidžan, celer 70-75 dana,
- kupus, kelj, karfiol i druge kupusnjače 40-45 dana,
- ostalo povrće 30-35 dana.

Zbog toga požurite sa izradom toplih gređica!

H. O.

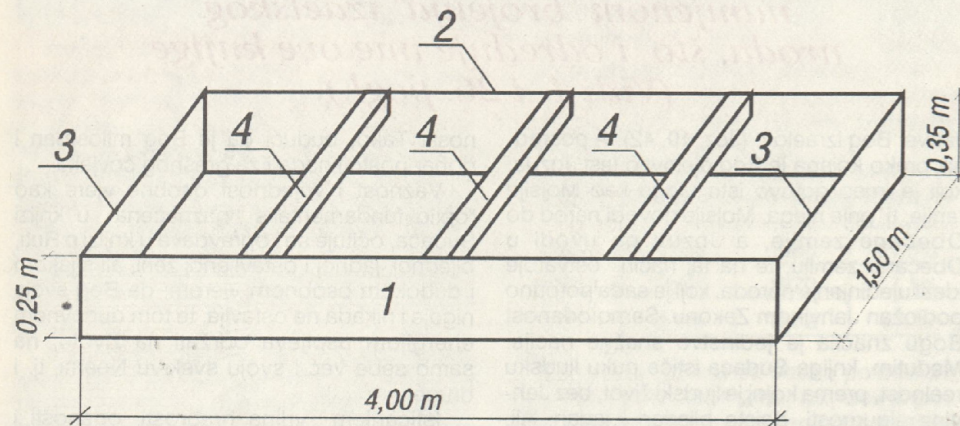

Većina proizvođača našeg područja, do sada nije proizvodila rasad, već ga je kupovala na tržištu. Sada se moramo osloniti na vlastite snage i sami proizvesti rasad povrća. Najbolje bi bilo da se ovaj posao organizira na razini mjesnih zajednica, gdje bi se odabrala 2 do 3 dobra domaćina koji bi za potrebe čitave mjesne zajednice proizveli rasad. Evo upute za tehnologiju rada i izradu tople gređice.

1) Izrada tople gređice

Ram ili sanduk za toplu gređicu prikazan je crtežom (sl. br.1) 1. Prednja, južna, duža strana rama (4,00 puta 0,25 m). Jedan komad. 2. Zadnja, sjeverna, duža strana rama (4,00 puta 0,35 m). Jedan komad. 3. Bočne, kraće strane rama (1,50 puta 0,35 puta 0,25 m). Dva komada. 4. Poprečne veznice (1,50 puta 0,03 puta 0,035 m). Tri komada.

Za ovakav ram (sanduk) izrađuju se četiri prozora, čije su dimenzije prikazane na slici br.2. Prozor je zastakljen staklom od 2-3 mm.

Na slici br.3 prikazan je profil tople gređice čije su dimenzije uvjetovane gabaritima rama (sanduka) za toplu gređicu. Dati gabariti su optimalni u dimenziniranju toplih gređica što ne znači da se ne mogu napraviti gređice sa 1, 2, 3, ili više prozora. Umjesto stakla, može se koristiti prozirno polietilensko platno, a prozor, koji je najskuplji dio gređice, može imati i drukčiju konstrukciju. Pored navedenog materijala za toplu gređicu, neophodno je još obezbjediti asure, slamu ili snopove kukuruzovine.

2) Postupak punjenja tople gređice:

- Na dno rova staviti sloj 6-10 cm pljeve, sitno isjeckane kukuruzovine ili slame da bi se spriječio hlađenje stajnjaka od zemlje.

- Po ovome se stavlja sloj 10-12 cm stajnjaka, koji se ravnomjerno rasporedi i ovlaži sabije. Za ovu svrhu najbolji je konjski stajnjak kojim se postiže temperatura u toploj gređici veća od 5-10 stupnjeva celzija u odnosu na govedu stajnjak.

- Po sloju stajnjaka dodaje se 2-3 cm debeo sloj pljeve ili isjeckane slame, odnosno kukuruzovine i sve tako naizmjenično dok se rov ne napuni. Nešto više pljeve, odnosno

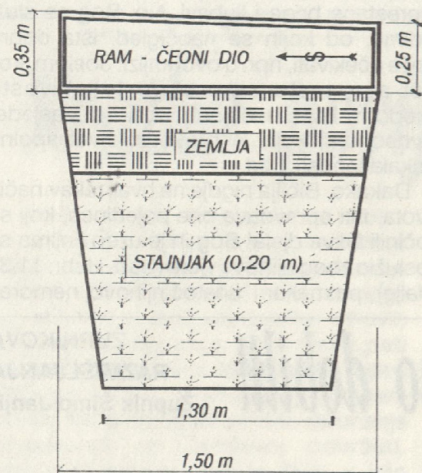

gaženjem, jer bi u suprotnom proces bio burniji i trajao bi kratko vrijeme.

- Ako se pak koristi suviše suh stajnjak, na kraju se prelije vrelom vodom u količini od 10 litara po jednom prozoru, odnosno 40 litara za toplu gređicu kakva se ovdje predlaže.

- Na sloj stajnjaka dodaje se zemlja, 15-20 cm, koja je prethodno prosijana i sastavljena od tri dijela (zagorjeli stajnjak, baštenska plodna zemlja i pijesak).

- Na taj način rov je napunjen do vrha u razini okolnog zemljišta, nakon čega se postavlja ram koji se učvrsti i nivelira. - Kada se ram učvrsti, na njega se stavljaju prozori koji se još pokrivaju asurama, slamom, ili snopovima kukuruzovine.

- Za 3-4 dana nakon pokrivanja, gređica počinje da se "puši". Temperatura će u gređici postati čak i do 75 stupnjeva celzija, a zatim će naglo pasti na 30-35 stupnjeva (ako je konjski stajnjak), odnosno na 25 stupnjeva celzija (ako je govedu stajnjak). Ovakova temperatura u toploj gređici ostaje dva mjeseca.

- Nakon sedam dana od zatvaranja gređice vrši se njeno otkrivanje, zemlja se u njoj plitko prekopa i obavi sjetva.

JESTE LI ZNALI?

Vitamin C ima nezamjenjivu ulogu u biokemijskim procesima u organizmu i čovjek će bez njega oboleti od skorbuta, inače najduže poznate avitaminoze. Dovoljna količina ovog vitamina čini čovjeka otpornijim prema gripu i drugim bolestima. Velike doze vitamina C, povoljno djeluju u slučaju malignih oboljenja. On je veoma rasprostranjen u prirodi, najviše ga ima u zelenom bilju. Primjer je špinat. Dugo se tvrdilo, da špinat daje snagu zbog toga što ima željeza više od ostalih namirnica. To mnogi misle i danas. Međutim, otkako se hlorofil smatra za lijek, vjeruje se da je i u špinatu glavna ljekovita stvar hlorofil, karotini (provitamin A) i vitamin C. Primjećeno je da jedna namirnica ima utoliko više vitamina C ukoliko ima više hlorofila i karotehoida. Tako se ispostavilo da najviše vitamina C imaju crveni, narančasti i žuti plodovi. Vitamin C je vrlo rasprostranjen, ali ga nema u svim biljkama u jednakim količinama.

Teško je odrediti minimalnu dnevnu dozu vitamina C potrebnu čovjeku. Najviše je potreban trudnicama 85 mg dnevno, radnicima koji obavljaju teže poslove 70 mg, oni koji rade lakše poslove 50 mg, a djeci oko 60 mg dnevno. Zbog toga navodimo podatke koliko pojedine vrste voća i povrća sadrže vitamina C. A na osnovi toga, lako možemo izračunati, koliko bi plodova trebalo pojesti da bi se zadovoljila dnevna potreba za ovim vitaminom. Sadržaj vitamina C u pojedinim biljnim proizvodima, broj miligrama na 100 grama proizvoda.

Napominjemo, vitamin C je osjetljiv na povišenu temperaturu. Dok ostali vitamini prilično dobro izdržavaju temperaturu od 100 stupnjeva celzija, vitamin C biva razoren već na 60 stupnjeva celzija. Pored vitamina C iz prirodnih namirnica, danas postoji vitamin C koji se proizvodi sintetski. Mada se tehnološki dobija vitamin istog kemijskog sastava kao i onaj koji se nalazi slobodan u prirodi, mi uvijek dajemo prednost vitaminu C iz prirodnih namirnica.

F. Bosankić

OBLJETNICA SMRTI KARDINALA STEPINCA

Simbol vjere, nade i ljubavi

U zagrebačkoj katedrali služena spomen - misa o obljetnici smrti kardinala dr. Alojza Stepinca.

Četvrto desetljeće zaredom, hrvatsko svećenstvo i vjernici okupljaju se 10. veljače u misnim slavljinama radi uspomene na smrt blagopokojnoga kardinala i zagrebačkoga nadbiskupa dr. Alojzija Stepinca. Bilo je tako i ove godine po svim crkvama u Hrvatskoj, a najdostojnije je 33. obljetnica smrti pokojnog pastira crkve u Hravta komemorirana u zagrebačkoj katedrali. Više od 130 svećenika i šest biskupa među kojima i apostolski nuncij u Hrvatskoj, svojom su nazočnošću zajedno s vjernicima obnovili svijest o

mučeniku, svecu i domoljubu. Vodio ih je Stepinčev nasljednik, kardinal dr. Franjo Kuharić koji svoju crkvu i narod vodi u isto tako ozbiljnom i nesigurnom vremenu. U svojoj propovjedi kardinal Kuharić je rekao: "Žrtvu Alojzija Stepinca moramo smjestiti u širi europski i svjetski kontekst našega stoljeća. Dvadeseto stoljeće domislilo je mnoštvo bezbožnih ideologija, koje su počele gospodariti ljudima. Jedna od takvih je i komunizam, a iz sličnih bezbožnih izvora provrjo je i ovaj rat u BiH, a ni u Hrvatskoj se još nije zaustavio. Brana bezbožnim ciljevima i metodama bilo je jedino Crkva. Budući da je kardinal Stepinac stajao na braniku svoje Crkve morao je doći pod udar, to

više što se ideološkoj mržnji pridružila i nacionalna mržnja prema hrvatskome narodu".

Završimo ovo podsjećanje credom po kojemu je živio kardinal Stepinac, a on glasi: "U ljubavi prema hrvatskome narodu ne dam se ni od koga natkriti". A. T.

Knez Ljudevit Posavski



Najslavniji posavsko - hrvatski knez vladao je od 810. do 822. g. a sjedište mu je bilo u Sisku. Digao je ustanak protiv Franaka 819. g. ne bi li zemlju oslobodio tudinskog jarma, te je izvojevao dvije pobjede. U sljedeće dvije godine, Franci su dva puta provaljivali u Posavsku Hrvatsku ali nisu uspjeli poraziti kneza Ljudevita koji se branio iz utvrđenih gradova. Godine 822. franačka vojska je ponovno opsjedala Ljudevitovu prijestolnicu Sisak. Poslije dužeg vremena uspjeli su da je zauzmu a Ljudevit Posavski je na prevaru, svibnja 823. g. ubijen.

Azra Simičić

ZANIMLJIVOSTI

- Samo u toku jedne godine u SAD nastaje toliko krutih otpadaka da bi ta količina smještena u kamione činila konvoj dug polovinu puta do Mjeseca.
- Računa se da oko 10% svih otpadaka u okolini dospjeva u mora i oceane.
- Spaljivanjem uglja, samo u SAD, u atmosferu se izbacuje godišnje oko tri milijarde tona pepela.
- Količina drveta za loženje, koja se utroši samo u SAD bi bila dovoljna da se podigne zid visok 30 metara koji bi premostio udaljenost od New Yorka do San Franciska.
- U svijetu se već proizvode strojevi za košenje trave koje sijeku travu i odmah je pretvaraju u prah koji se raspršava po zemljištu. Na taj način se zemljištu vraćaju korisne materije i ujedno rješava problem eventualnog otpada.
- Od 1986. godine u američkoj državi Wisconsin se provodi program za obveznu reciklaciju (ponovno korištenje) starog papira. Tako, naprimjer, za nađene novine u otpacima su predviđene kazne od 5 do 50 dolara.

PLODOVI:	mg
šipak	3000
glog	500
paprika	120
limonova kora	400
naranđina kora	450
crvene ribizle	160
kupine	100
šumske jagode	80
borovnice	80
naranča	50
limun, mandarina	50
pitome jagode	40
paradajz	40
maline	40
marelica, trešnja	20
boranija	12
šljiva, orah	10
grožđe	5
lubenica	4
kruška	4

LISTOVI:	mg
kupina	800
orah	250
peršun	150
celer	115
kupus	90
maslačak, prasa	60
karfiol, kopriva	50
kiselj kupus	30
špinat	45
salata	40
borove iglice	25
bijeli luk	25
crni luk	20

KRTOLE I KORIJENJE	mg
hren	70
crvene rotkvice	46
repa	40
krumpir mladi	20
krumpir stari	8
mrkva	15
celer	8

"HERBA" APOTEKE

Tušanjski 4. jula 2 tel. 216-130
Stupine B-6 tel. 232-769

Telefoni: 23 12 37 i 23 82 47



PP MARKETING LIJEKOVA

FARMTEX
INFORMACIJE NA TEL. 075/231-504



Iskra
Iskra Commerce, d.o.o.

75000 Tuzla, M. Tita 155
Telefon: 075/32-429
35-386 222-972
Prodavnica: TITOVA 199
Telefon: 075/33-536

Izolacija

s.p. "UMEL" TUZLA, društveno preduzeće
TUZLA, A. Lebeničnik do 21
tel. (075) 213-122, 213-323, 213-649
fax (075) 213-708

P.P. CENTROVELPROM Memići

sa sjedištem u Tojšićima
VI. JAHIĆ AVDO

Prehrambeni proizvodi povoljnije od najpovoljnijeg i 50 % jeftinije od konkurenata!

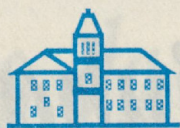

Hrvatski Dom TUZLA

Inicijativni odbor Društva:

OBAVJEŠTAVA I POZIVA

Na svečanost obnoviteljske skupštine Društva "Hrvatski dom", koja će se održati dana 13.3.1993. godine, u "Kristalnoj dvorani" Hotela "Tuzla", sa početkom u 16,30 sati. "Hrvatski dom" je kao Društvo utemeljen u Tuzli 1913. godine. Okupljao je ovdajnje Hrvate i širio dub hrvatske riječi na ovim prostorima. Vijor II svjetskog rata odnio je ovo Društvo i za narednih 50 godina, a danas su stvoreni uvjeti da se realizira želja svih naprednih hrvata, da se konačno obnovi rad "Hrvatskog doma". Dodite i podijelite radost sa nama.

Inicijativni odbor

HVO HZ "SOLI" - DISKONT "ZAPAD"
DISKONT PRODAVNICA "ZAPAD"
 export 161 import
 Parselo
 HW
 Jeftinije od najjeftinijeg
 HOTEL TUZLA Apartmani: 407 i 408
 Tel. 237-596 i 233-231

Barel TUZLA

PREDUZEĆE ZA PROMET NAFTI I NAFTNIH DERIVATA,

ISTRAŽIVAČKO RAZVOJNE USLUGE, INŽENJERING

KNJIČOVODSTVENE USLUGE, USLUGE OBRADE

PODATAKA, PROJEKTOVANJE I TRGOVINA

Ismeta Mujezinovića 22-V/20
Tel/fax: 075/ 238-016

PRIVATNO PREDUZEĆE ZA PRERADU DRVETA (p.o.)

YUMIG

SIMIN HAN - TUZLA, 75000, Ulica M. Tešića do 38

Telefoni: (075) 33-625 i 241-531

Glasnikova križaljka br.3

1	2	3	4	5			6	7	8	9	10	11
12						13						
14					15						16	
17				18						19		
20			21							22		
23		24						25				
26							27					

VODORAVNO: 1. Vršilac vladarske dužnosti 6. Gramatički dodatak 12. Sklad, sloga 13. Pisarnica fakulteta 14. Vrsta jedrilice 15. Srez 16. Kem. znak za rutenij 17. Ime glumice Begović 18. Namet, davanja 19. Osjet gledanja 20. Teritorijalna odbrana 21. Sudionik u Sinjskoj alci 22. Dronjci, krpe 23. Otpornost na bolest 25. Profinjien, suptilan 26. Bizant. povjesničar Honijat 27. Divovi, gorostasi

USPRAVNO: 1. Kršćanin u staroj Turskoj 2. Dobri domaćini 3. Neodjevena, naga 4. Vremensko razdoblje 5. Kratica SAD države Nort Dakota 6. Lovački pas 7. Akt šefa države 8. Reflektor u automobilu 9. Auto oynaka za Indoneziju 10. Jedna humanitarna organizacija 11. Mjesec u godini 13. Konj tamnoride boje 15. Rijeka u Rusiji 18. Drvena ograda 19. Alkoholno piće 21. Dalmatinsko žensko ime 22. Stara zemlj. mjera 24. Izvorna kratica Velike Britanije 25. Japanska mjera za obujam. Š.Robert

RJEŠENJE IZ PROŠLOG BROJA: Vodoravno: 1. Import 6. Pobuna 12. Talpa 13. Kapelan 14. Alas 15. Pamir 16. Ka 17. Lin 18. Noner 19. Got 20. IG 21. Kojot 22. Sove 23. Jatagan 25. Jaram 26. Ananas 27. Zrmanja. Uspravno: 1. Italija 2. Maligan 3. Plan 4. Ops 5. RA 6. Pamet 7. Opit 8. Ber 9. UL 10. Nakovanj 11. Anatema 13. Kanon 15. Pojas 18. Noga 19. Gora 21. Kan 22. Sam 24. Ta 25. JR



Hrvatski Glasnik

Informativno-politički dvotjednik
Tuzla, 1. 3. 1993. broj 5

Glavni i odgovorni urednik: mr Ljupko Aždajić • Osnivač i izdavač: HKD "NAPREDAK" • Redakcija: Ozrenskog odreda bb Tuzla • Urednik: mr Stjepan Pranjić • Uređuje redakcijski kolegij: Ivica Marinović, Ivica Mazić, Franjo Bosankić, Jasmin Hadžimehmedović • Fotoreporter: Robert Andrejaš • Lektor: Zvonimir Sučić • Likovno grafička obrada: mr Branko Lukić • Telefon: 23 66 65 • Fax: 23 13 50 • Žiro račun kod Kreditne banke DD Tuzla: dinarski — 807020-0/7521-55-00082-3, devizni — 72700-0/7521-07-00008-0 • Cijena za inozemstvo 3 DEM